

SKP

클램프 플레이트

SIKO



【본체】
알루미늄합금 (A6063)
검정

【클램프레버】
아연다이캐스트 (ZDC1)
검정

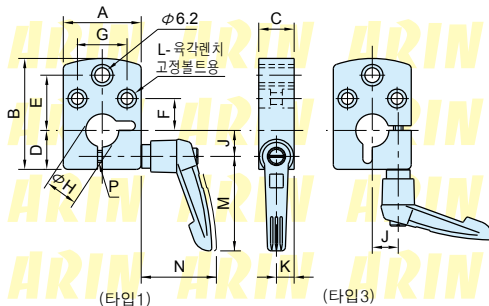

품 번	A	B	C	D	E	F	G	H	J	K	L	M	N	P	질량 (g)	적용인디케이터
SKP-04-1	33	47	15	16.5	22	23.5	21	14	11	7.5	M4	40	29.5~33.5	M4×0.7	95	SDP-04
SKP-04-3																
SKP-09-1	48	67.5	20	25.5	30	17	34	20	17	10	M5	40	29.5~33.5	M5×0.8	190	SDP-09-N
SKP-09-3																

【특징】

- 기계의 진동에 의한 스피들 회전 을 방지합니다.
- 샤프트 장시간 잠겨둘 수 있습니다.
- 클램프레버는 FKF를 추천합니다.

【주의 사항】

- SKP-04-1, SKP-04-3의 클램프레버는 단품으로는 판매하지 않습니다.

【사용예 · 사용 방법】

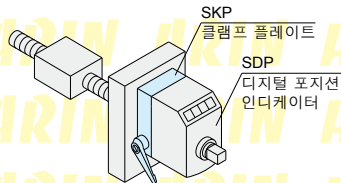

• 디지털포지션인디케이터 (SDP-04, SDP-09-N)과 함께 사용하십시오.