

FRL

주문형 라미네이트 심링

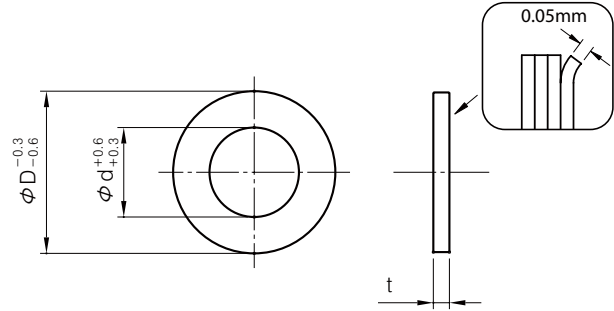

치수공차표

d, D	d공차	D공차
3~50	+0.5 0	0 -0.5
51~100	+0.7 0	0 -0.7

제작 조건
 t = 0.5일 때 D - d ≥ 4
 t = 1.0일 때 D - d ≥ 6

재질 치수표(재질 · 판두께 · 판두께 공차)		
재질	판 두께(mm)	
	t0.5	t1.0
황동(C2600P)	± 0.05	± 0.1
스테인레스(SUS304)		
알루미늄(A1050P)		

재질	내경 d(mm)	외경 D(mm)	판 두께 (mm)
B 황동 (C2600P)	3~98	7~25	t0.5~t1.0
		26~50	
		51~75	
		76~100	
S 스테인레스 (SUS304)	3~98	7~25	t0.5~t1.0
		26~50	
		51~75	
		76~100	
A 알루미늄 (A1050P)	3~98	7~25	t0.5~t1.0
		26~50	
		51~75	
		76~100	

■ 재료 일람표(참고)

재질	판 두께 (mm)						
	t0.5	t0.8	t1.0	t1.2	t1.6	t2.0	t3.2
철 (SPCC상당)	○	○	○	○	○	○	○
황동 (C2600P)	○	○	○	○	○	○	○
스테인레스(SUS304)	○	○	○	○	○	-	-
알루미늄 (A1050P)	○	○	○	○	○	○	○

[치수 지정] d, D : 1mm 단위

■ 주문 방법

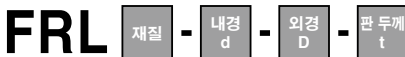

(예) 재질=스테인레스
 내경 d=5mm
FRL S - 5 - 10 - 0.5
 판 두께 t=0.5mm
 외경 D=10mm