

面付ラッチ錠



ステンレス製 A-1378-P 鉄製 A-378-P

LOCKS WITH LATCHES

- クレモン
- ローラー 締り
- 特装密閉 ハンドル
- フリーザー 密閉
- 平面 スイング
- ギア式
- 平面 ハンドル
- ポップ ハンドル
- リフト ハンドル
- アジャスト ハンドル
- ラッチ式
- スナッチ
- リンク
- フック式
- ロック ハンドル
- L 型 ハンドル
- T 型 ハンドル
- 丸型 小型
- 押ボタン
- 取手
- つまみ
- 止め金 ロッド棒
- ジョイント リンク
- ワイヤ



特徴 Feature

- ステンレス製で耐食性に優れています。(A-1378-P)
- 面付けタイプで取付けが簡単です。
- 掘込みタイプに比べメンテナンスが非常に簡単です。
- 建築錠前各社の錠前の組込みが可能です。
- 右開き用・左開き用(本図写真共右開き用です。)
- Corrosion-resistant stainless steel is used. (A-1378-P)
- Surface attachment type: it's easy to install.
- Maintenance is very simple when compared with the embedded type.
- Locks by construction lock makers can be incorporated.
- The left-hand or right-hand use. (Drawings and photo show the right-hand use)

[A-1378-P]

- 仕様 ● 材質
 本体・表面パネル/ステンレス鋼板 (SUS304)
 ハンドル・サムターン・キャップ/
 ステンレス鋼鋳物 (SCS13)
- 表面仕上: ヘアライン仕上

[A-378-P]

- 仕様 ● 材質
 本体・表面パネル/冷間圧延鋼板 (SPCC)
 表面パネルカバー/ステンレス鋼板 (SUS304)
 ハンドル・サムターン・キャップ/亜鉛合金 (ZDC)
 ライナー/ステンレス鋼板 (SUS304)
- 表面仕上
 本体・表面パネル/亜鉛めっきクロメート処理 (MFZn-C)
 表面パネルカバー/ヘアライン仕上
 ハンドル・サムターン・キャップ/焼付塗装
 (シルバーメタリック)

- 適用扉厚: 35~45mm
- 鍵番号: 37500G
- 付属品: キー2本・取付け用ビス・ライナー
- シェルター・キャビン・格納庫
- 特注品...納期ご連絡します

用途 納期

[A-1378-P]

- Specifications ● Material: Main body/Front panel:
 Stainless steel plate (SUS304).
 Handle/Thumb turn/Cap: Cast stainless steel (SCS13)
- Finish: Hairline finish

[A-378-P]

- Specifications ● Material: Main body/Front panel:
 Cold rolled steel plate (SPCC).
 Front panel cover: Stainless steel plate (SUS304).
 Handle/Thumb turn/Cap: Zinc alloy (ZDC)
 Liner: Stainless steel plate (SUS304)
- Finish: Main body/Front panel: Zinc plating chromate treatment (MFZn-C).
 Front panel cover: Hairline finish
 Handle/Thumb turn/Cap: Baked (Silver metallic)
- Applicable door thickness: 35 to 45mm
- Key No.: 37500G
- Accessories: Two keys, installation screws and liner
- Specific use ● Shelters, cabins and storage houses

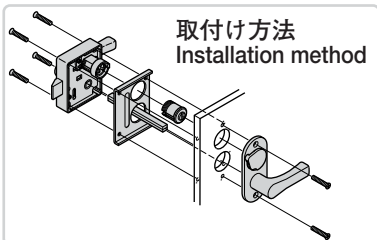
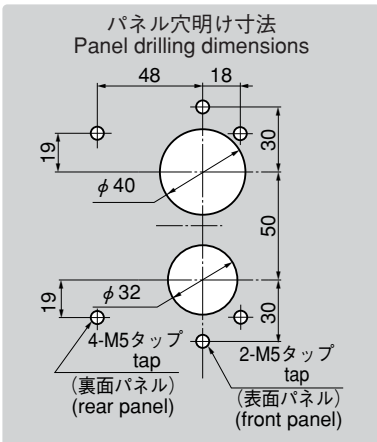

商品番号 Product No.	備考 Remarks	製品質量 (g) Mass	コード Code	単価 Price	箱入数 Quantity per box
A-1378-P-L	左開き用 Left-hand use	2,230	03066	¥29,000	1
A-1378-P-R	右開き用 Right-hand use		03067	¥29,000	1
A-378-P-L	左開き用 Left-hand use		03064	¥15,000	1
A-378-P-R	右開き用 Right-hand use		03065	¥15,000	1

●: RoHS指令対応品 ▲: RoHS指令に対応可能です。お問合せ下さい。 ※箱単位はご相談下さい。

