

密閉用ハンドル

HANDLES FOR AIRTIGHTNESS

NEW

RoHS

プラスチック製 **FA-110N**



FA-110N

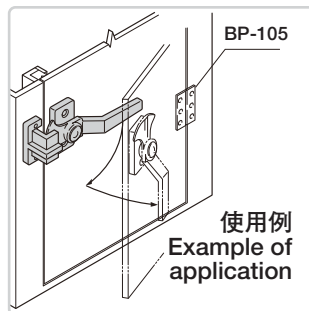
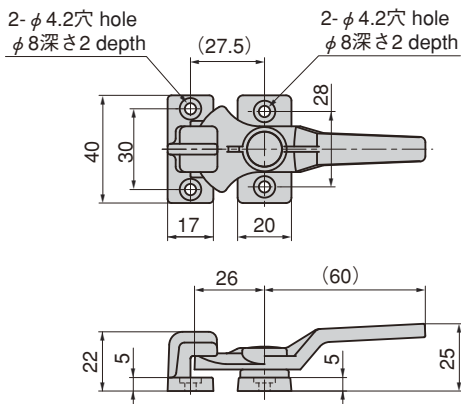

PAT.PEND.

特徴 Feature

- 樹脂製のため軽量です。
- 面付けのため取り付けが簡単です。
- It's made of plastic so it's lightweight.
- Surface attachment type: It's easy to install.

仕様 ● 材質：ポリアセタール (POM)

● 付属品：受座

用途 ● 医療用機器・薬品保管庫

納期 ● 標準品・・・即納します

● 常温でご使用下さい。

Specifi- ● Material: Polyacetal (POM)
cations ● Accessories: Catch

Specific use ● Medical equipment, chemicals warehouse
● Use the product in normal temperatures.

商品番号 Product No.	RoHS	製品質量(g) Mass	コード Code	単価 Price	箱入数 Quantity per box
FA-110N	●	23	60841	¥550	70

- : RoHS指令対応品
- ▲ : RoHS指令に対応可能です。
お問合せ下さい。

※箱単位はご相談下さい。



www.takigen.co.jp

総合 20-2

253

フック式
ロック
ハンドル
L型
ハンドル
T型
ハンドル
丸型
小型
押ボタン
取手
つまみ
止め金
ロッド棒
ジョイント
リンク
ワイヤ