

防水フラットハンドル



A-488

WATERPROOF FLUSH HANDLES

PAT.PEND.

特徴 Feature

- 錠前は操作性に優れた防塵シャッター付新型リバーシブルキーTAK60を標準装備
- パネル面からの出っ張りが少ない防水タイプ (Oリング・シートパッキン使用)
- 解錠時はプッシュボタンによりハンドル操作可能
- リフトハンドル部にプッシュボタンを設けて、握りの有効長を大きくし、操作性を良くしました。
- 左右兼用型 (カムと止め金を裏返すと左右の入替えができます。)
- The lock comes standard with the TAK60, a new-style reversible key with an easy-to-use dustproof shutter.
- Small protrusion from the panel surface and waterproof. (O-ring and sheet packing)
- Handle can operate with the push-button when unlocking.
- Push-button is incorporated in the lift handle to increase the effective length of the grip so operation is easy.
- For both left-hand and right-hand use. (the left-hand and right-hand use can be changed by reversing the cam and stopper plate)

- 仕様**
- 材質: アルミニウム合金 (ADC)
 - 表面仕上: メラニアルキド樹脂焼付塗装 (ブラック)
 - 付属品: キー2本・ビスセット・止め金・取付け板
 - 適用板厚: 1.6~2.3mm
 - キュビクル・制御盤
 - 標準品・・・即納します
 - マスターシステム、指定同番、鍵違いも製作します。お問合せ下さい。
 - 本製品の、止め金取り付け用ねじは緩み止めのため「ネジロック」の塗布をお奨めします。
- 用途**
- キュビクル・制御盤
 - 標準品・・・即納します
 - マスターシステム、指定同番、鍵違いも製作します。お問合せ下さい。
 - 本製品の、止め金取り付け用ねじは緩み止めのため「ネジロック」の塗布をお奨めします。
- 備考**
- 本製品の、止め金取り付け用ねじは緩み止めのため「ネジロック」の塗布をお奨めします。

- Specifications**
- Material: Aluminum alloy (ADC)
 - Finish: Alkyd resins baked (black)
 - Accessories: Two keys, screws, stopper plate and installation plate
 - Applicable panel thickness: 1.6 to 2.3mm
 - Cubicles and control boards
- Specific use Remarks**
- It is recommended that 'screwlock' be used to prevent loosening of the screws holding the catch of the product in place.

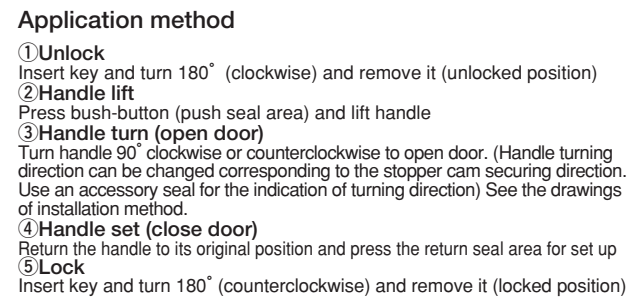
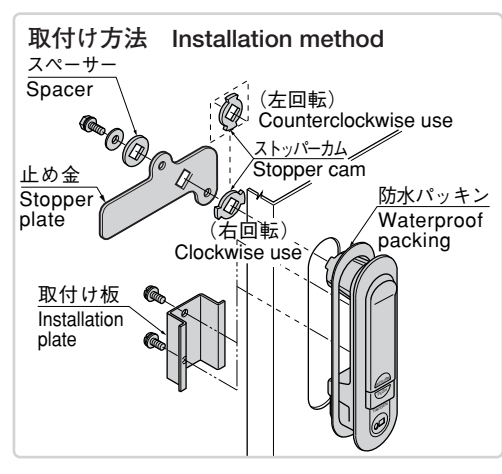
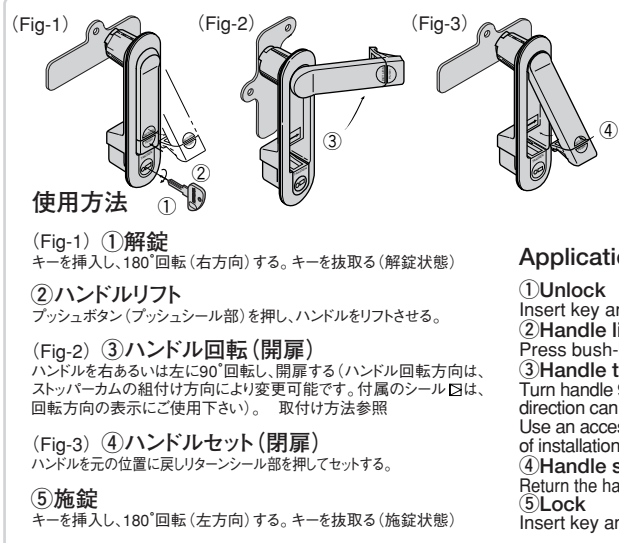
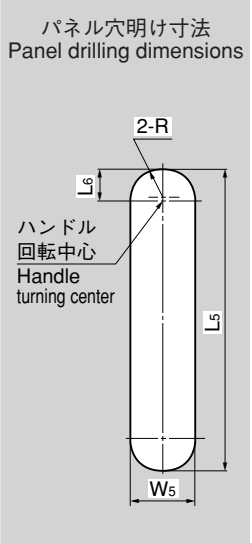
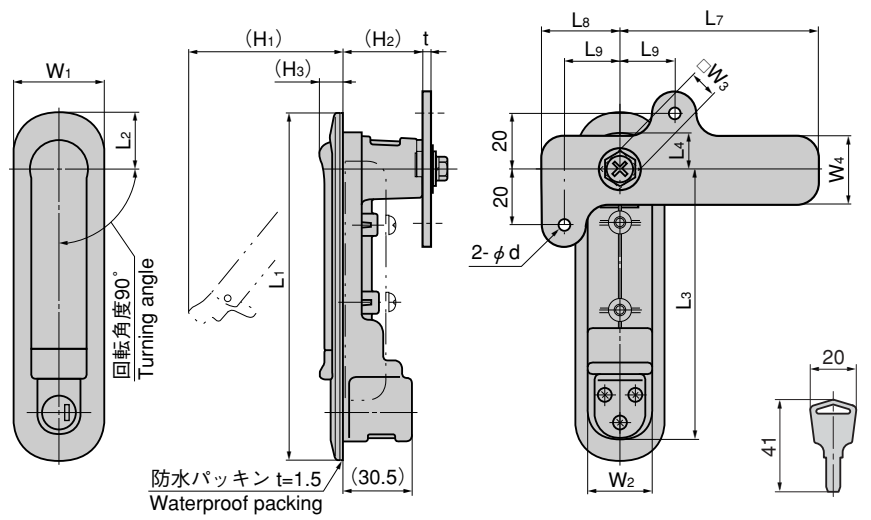

商品番号 Product No.	RoHS	L1	L2	L3	L4	L5	L6	L7	L8	L9	W1	W2	□W3	W4	W5	(H1)	(H2)	(H3)	d	t	R	製品質量 (g) Mass	付属止め金 Attached stopper plate	コード Code	単価 Price	箱入数 Quantity per box
A-488-S-1-TAK60	▲	207	38	155	25	181	26	72	28	20	48	35	10	25	36	81	36.5	12.5	4.5	3.2	18	612	AC-25-E-1	04057	¥3,600	10
A-488-4-TAK60	▲	160	26	124	16	141	16.5	72	28	20	40	29	10	25	30	70	11.5	35.5	2.3	15	480	AC-25-E-2	04058	¥3,300	10	
A-488-5-TAK60	▲	122	23	89	13	103	13.5	62	22	15	32	26	8	24	27	46	34.5	10	4.2	13.5	342	AC-25-E-4	04059	¥3,100	10	

●: RoHS指令対応品 ▲: RoHS指令に対応可能です。お問合せ下さい。

※箱単位はご相談下さい。