

締付平面ハンドル

A-464-F

LIFT-UP FLUSH HANDLES

ガタつきの無いラックの設計に最適

PAT.PEND.



特徴 Feature

- 錠前は操作性に優れた防塵シャッター付新型リバーシブルキーTAK60を標準装備
- パネル穴明け寸法はA-160・A-240等のシリーズと互換性があります。(A-464-F-1)
- 締込機構付。ハンドルの上げ下げに連動して止め金が前後にストローク(3mm)します。
- 左右兼用型(標準品は右開き用にセットされています。)
- The lock comes standard with the TAK60, a new-style reversible key with an easy-to-use dustproof shutter.
- Installation is compatible with A-160 and A-240 etc.
- Lifting and lowering the handle moves the stopper plate back and forward(3mm)because they are interlocked. The tightening mechanism is incorporated.
- For both left-hand and right-hand use. (the left-hand or right-hand use can be changed by reversing the cam and stopper plate)

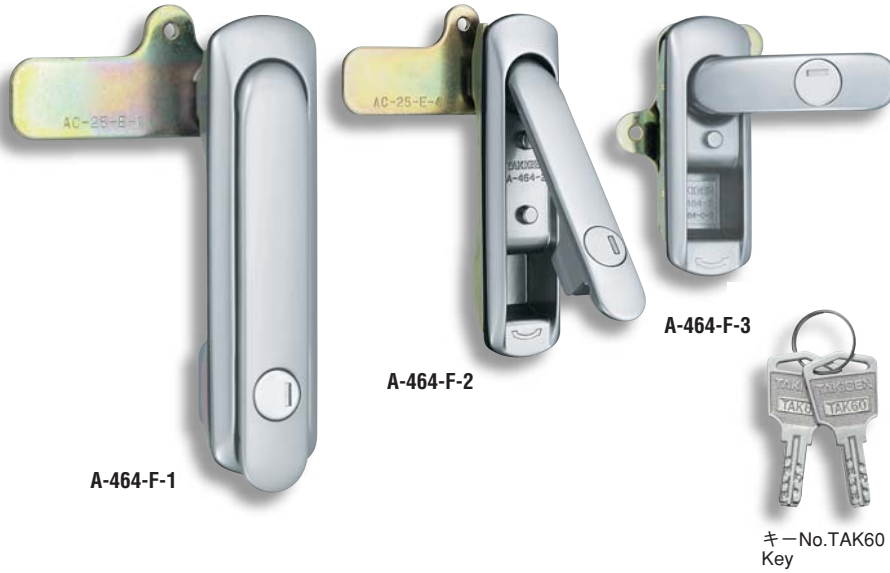

- 仕様**
- 材 質：亜鉛ダイカスト (ZDC)
 - 表面仕上：サチライトクロムめっき (MZCr)
 - 鍵 番 号：TAK60
 - 付 属 品：止め金・取付け板・ビスセット・キー2本
- 用途**
- サーバルック・配分電盤・制御盤
- 納期**
- 標準品…即納します(鍵違いは受注生産になります。)
 - 鍵なしもあります。
- 備考**
- マスターシステム、指定同番、鍵違いも製作します。お問合せ下さい。
 - シルバーメタリック等の焼付塗装仕様もございます。
 - A-464-Fは右用です。左用をご希望の場合はご指定下さい。
 - 取付けねじを変更することにより、板厚を広げることができます。

- Specifications**
- Material: Zinc alloy
 - Finish: Satellite chrome plating
 - Key No.: TAK60
- Specific use**
- Accessories: Stopper plate, fixing plate, screws, two keys
 - A-464-F is for right-hand use.
 - It can be adapted to a panel thickness by replacing the screws.
 - A-464-F-1・F-2: 5mm (M5×16 SW, PW)
 - A-464-F-3: 4mm (M5×14 SW, PW)
 - It is recommended that 'screwlock' be used to prevent loosening of the screws holding the catch of the product in place.

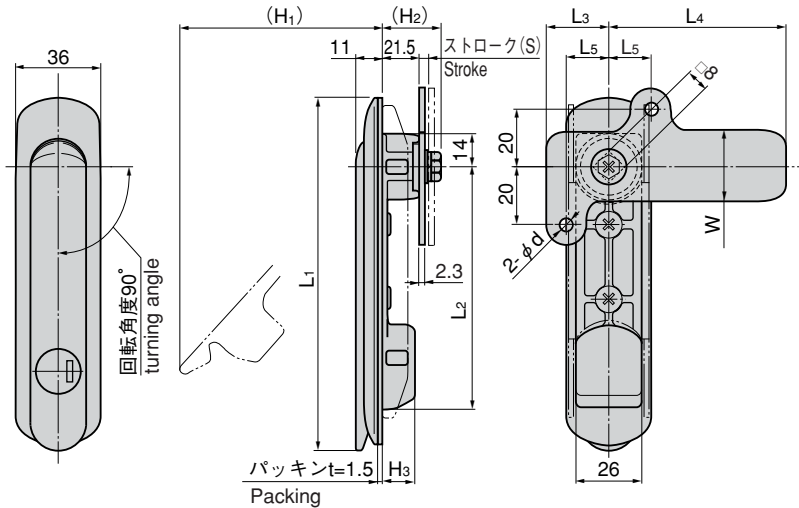

パネル穴明け寸法 Panel drilling dimensions

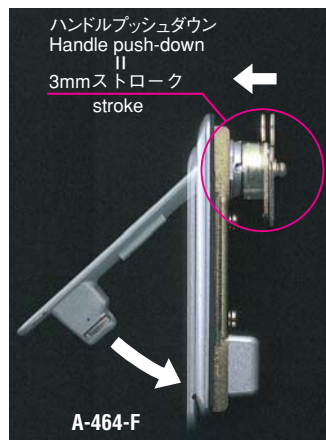
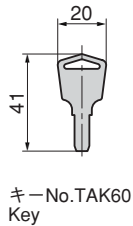
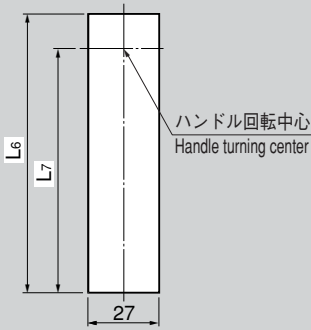

●表面仕上：サチライトクロムめっき ●Finish: Satellite chrome plating

| 商品番号 Product No. | RoHS | CAD | L1 | L2 | L3 | L4 | L5 | L6 | L7 | W | (H1) | (H2) | (H3) | d | (S) | 製品質量(g) Mass | 適用板厚(mm) Applicable panel thickness | 付属止め金 Attached stopper plate | コード Code | 単 価 Price | 箱入数 Quantity per box |
|---------------------|------|-----|-----|-----|----|----|----|-----|-----|----|------|------|------|-----|-----|-----------------|--|---------------------------------|-------------|--------------|-------------------------|
| A-464-F-1-TAK60 | ▲ | ● | 143 | 102 | 28 | 72 | 20 | 117 | 102 | 25 | 94 | 30 | 21 | 4.5 | 3 | 480 | 0~2.3 | AC-25-E-2F | 04074 | ¥3,500 | 20 |
| A-464-F-2-TAK60 | ▲ | | 122 | 81 | 22 | 62 | 15 | 96 | 81 | 24 | 79 | 30 | 18.5 | 4.2 | 2.3 | 425 | | AC-25-E-4F | 04075 | ¥3,300 | 30 |
| A-464-F-3-TAK60 | ▲ | | 89 | 48 | 22 | 62 | 15 | 63 | 48 | 24 | 50 | 30 | 18.5 | 4.2 | 2.3 | 380 | | AC-25-E-4F | 04076 | ¥3,200 | 40 |

●：RoHS指令対応品 ▲：RoHS指令に対応可能です。お問合せ下さい。

※箱単位はご相談下さい。