

ダイヤルロック平面ハンドル



A-464-DL

DIALLOCK FLUSH HANDLES

PAT.PEND.

特徴 Feature

- 符号(ダイヤル)の暗証番号を合わせるだけで解錠でき、子鍵を管理する必要はありません。
- ハイセキュリティ錠前TAKシリーズを内蔵しておりキーでも解錠できます。個別対応と総合管理者とのマスターシステムに有効です。
- 符号は0~9の4桁で、10,000通りの組み合わせが可能です。
- 暗証番号の変更はレバー操作一つで簡単に行えます。
- A-160-1・A-240-1・A-464-1等と取付の互換性があります。
- 左右兼用型
- Unlocking can be done by adjusting the combination lock (dial) to your personal identification number. You don't need to have sub-key management. (The personal identification number can be changed.)
- A high-security lock TAK7000 is built in the cylinder and unlocking with a key can be done. The product is effective for a master system for both individual applications and integrated security managers.
- Code setting is possible in 1,0000 ways with combinations of four digits of numbers 0 to 9.
- Installation is compatible with handle A-160-1, A-240-1, A-464-1, and other ones.



A-464-DL

キーNo.TAK7000~
(鍵違い)
Key
(Key difference)

- 仕様**
- 材質: 亜鉛合金 (ZDC)
 - 表面仕上: サチライトクロムめっき (MZCr)
 - 適用板厚: 1~1.6mm
 - 鍵番号: TAK7000シリーズ鍵違い
 - 付属品: キー2本・ビスセット・止め金・取付け板
 - 情報盤・通信用ラック
 - 標準品…即納します
 - 定期的に摺動部に潤滑剤の塗布をお願いします。
 - 設定以外の暗証番号でハンドルレバーを本体に戻さないで下さい。誤作動や故障の原因になります。
 - 可変レバーは設定された暗証番号以外では操作できません。
 - 同じ形状で電磁ロックタイプのLE-464、スタンダードタイプのA-464があります。
 - 高セキュリティ錠前TAK80型に組替えることができます。
 - マスターシステム、鍵番号0200・500・R200・R0220への組み替えも致します。お問合せ下さい。
 - 暗証番号を忘れた場合、キーによる解錠は行えますが暗証番号は変更できません。番号忘れ防止の為、添付の番号記入シールをご利用下さい。
 - 本製品の、止め金取り付け用ねじは緩み止めのため「ネジロック」の塗布をお奨めします。
- 用途備考**
- Racks for packages (printed-circuit boards) of information devices and communications equipment, switchboards, distribution switchboards, controlling boards and etc.
- Remarks**
- Lubricant should be applied regularly to moving parts.
 - Do not replace the handle in its holder with a different number setting other than the predetermined setting. Doing so causes malfunction or failure.
 - The variable lever can be operated only with the PIN number that has been set.
 - The same style is also available in an electromagnetic model (LE-464) and standard model (A-464).
 - If the code number has been forgotten the lock can be opened using a key. The code number cannot be changed. Please use the code number sticker provided in order to prevent the code number being forgotten.
 - It is recommended that 'screwlock' be used to prevent loosening of the screws holding the catch of the product in place.

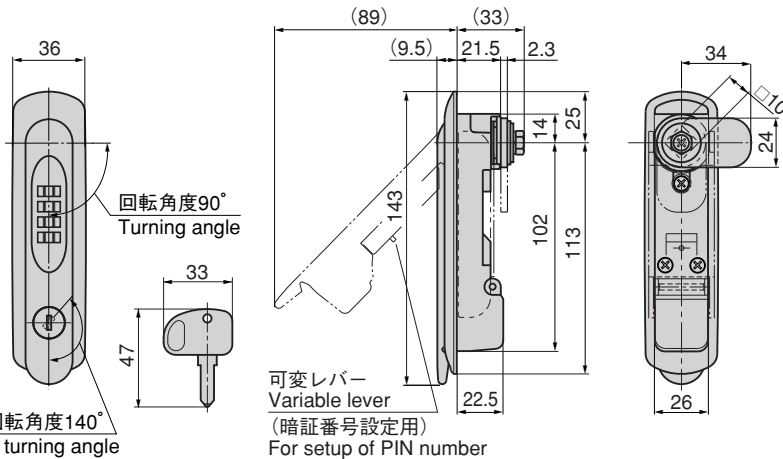

パネル穴明け寸法
Panel drilling dimensions

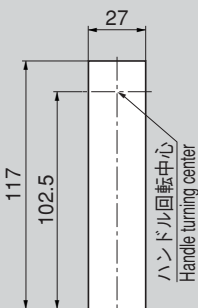

商品番号 Product No.	RoHS	CAD	製品質量(g) Mass	付属止め金 Attached stopper plate	コード Code	単価 Price	箱入数 Quantity per box
A-464-DL	▲	●	514	本品専用止め金 Special stopper plate	03506	¥7,000	15

●: RoHS指令対応品
▲: RoHS指令に対応可能です。
お問合せ下さい。

※箱単位はご相談下さい。

新規番号の設定手順

ご購入時は0000にセットしてあります。

暗証番号

1 2 3 4
TAKIGEN

●暗証番号となる4桁の数字を決めて、シールに記入します。
例: 1 2 3 4

●ハンドルの裏側や扉の内側に貼付けます。

●可変レバーを押し上げます。

可変レバー

●設定する暗証番号に並び替えます。

●暗証番号がきちんと真上にそろっているか必ず確認して下さい。間違った番号でセットすると開かなくなる可能性がありますのでご注意ください。

可変レバー

●可変レバーを元の位置に戻して完了です。

●ハンドルを本体に戻して他の番号に回すとロックします。

可変レバー

●使用時は必ず、右図の状態になっていることを確認してください。可変レバーが上がったままだとロックしません。

即日配達 タキゲン 全国直販店

東京 ☎(03)3492-2001 Fax.(03)3492-3001
大阪 ☎(06)6933-8001 Fax.(06)6933-8000

名古屋 ☎(0568)75-5001 Fax.(0568)77-2200

札幌 ☎(011)846-2001 Fax.(011)846-0900
仙台 ☎(022)235-2101 Fax.(022)283-0110

新潟 ☎(025)274-2500 Fax.(025)274-5700

宇都宮 ☎(028)627-8001 Fax.(028)627-8000
浦和 ☎(048)855-3111 Fax.(048)855-8705