



# 非常脱出装置付平面ハンドル

## FLUSH HANDLES WITH EMERGENCY LOCK-RELEASE DEVICES

ユニークなツーステム＝内部解錠レバー 鍵なしはコインでLock

### 特徴 Feature

- 非常脱出装置付で表側より施錠された時でも内側より開きます。
- 鍵なしタイプはコインで簡易施錠できます。
- 従来品のハンドルとパネル穴明け寸法に互換性があります。
- Opens the door from the inside when locking from the front thanks to the lock-release device.
- Even non-lock by key type can be locked with coin.
- Panel drilling dimensions are similar to current product handles.

- 仕様**
- 材質：亜鉛合金 (ZDC)
  - 表面仕上：梨地クロムめっき (MZCr)
  - 鍵番号：555
  - 付属品：キー2本・ビスセット・止め金
- 用途**
- 配分電盤・制御盤・点検口
  - 標準品・・・即納します
  - 永くご使用頂くために定期的に摺動部に高性能潤滑剤C-985 (1236ページ)を塗布して下さい。

- Specifications**
- Material: Zinc alloy (ZDC)
  - Finish: Aventurine chrome plating (MZCr)
  - Key No.: 555
  - Accessories: Two keys, screws and special stopper plate.

- Specific use**
- Checking accesses, distribution boards and control boards
  - To prolong the life of the product, apply a regular coating of high-performance lubricant C-985 (P.1236) to the sliding parts.



キー No.555 Key

A-265-2-1

A-265-3-1



非常解錠レバー (裏面)  
Emergency lock-release lever (Rear)

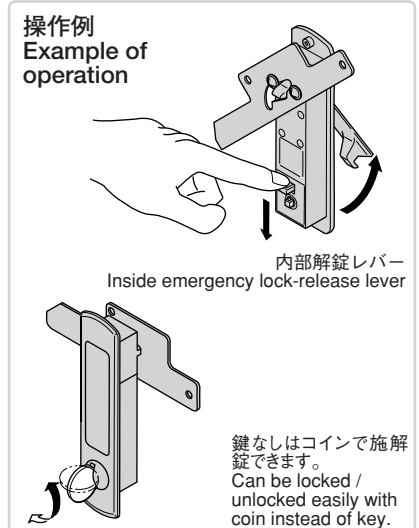
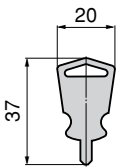
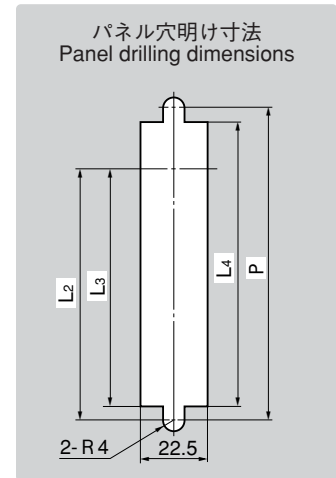
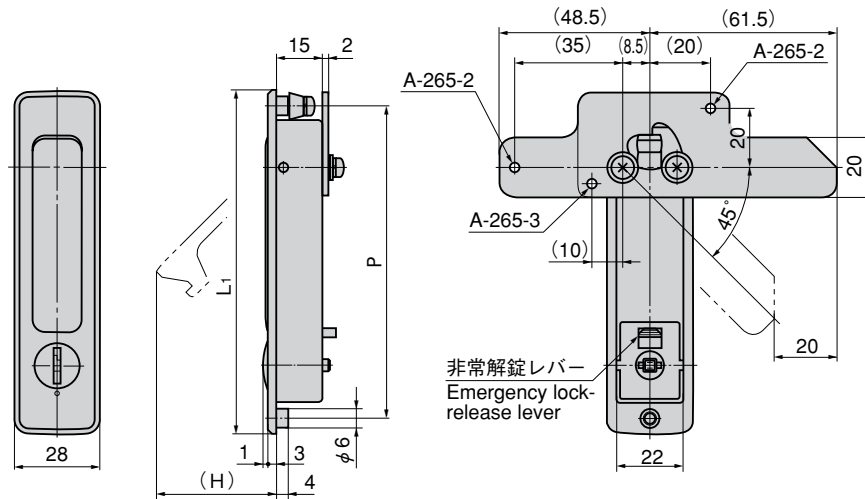

商品番号 Product No.	RoHS	CAD	L1	L2	L3	L4	(H)	P	適用板厚 Applicable panel thickness	製品質量(g) Mass	コード Code	単価 Price	箱入数 Quantity per box
A-265-2-1	▲	●	115	84.5	79.5	96	41	105	0.6~2.5	210	01690	¥950	50
A-265-3-1	▲		85	54.5	49.5	66	20	75	0.6~2.5	158	01692	¥850	60

● : RoHS指令対応品 ▲ : RoHS指令に対応可能です。お問合せ下さい。

※箱単位はご相談下さい。