

平面ハンドル

ステンレス製 A-1900

FLUSH HANDLES

PAT.PEND.



A-1900-1-1



A-1900-3-1



キーNo.0050
Key

特徴 Feature

- ステンレス製で耐食性に優れています。
- 左右兼用型(止め金を裏返すと左右の入替えができます。)
- Corrosion-resistant stainless steel is used.
- For both left-hand and right-hand use. (The left-hand or right-hand use can be changed by reversing the stopper plate)

仕様 ●材 質：冷間圧延ステンレス鋼板 (SUS304)

- 表面仕上：ヘアライン仕上
- 鍵 番 号：0050
- 適用板厚：0~4mm
- 付 属 品：止め金・ビスセット・キー2本

用途 納期

- 制御盤・船舶用機器・計測機器
- 標準品・・・即納します
- 永くご使用頂くために定期的に摺動部に高性能潤滑剤C-985(1236ページ)を塗布して下さい。

Specifications

- Material: Cold rolled stainless steel (SUS304)
- Finish: Hairline finish
- Key No.: 0050
- Applicable panel thickness: 0 to 4mm
- Accessories: Stopper plate, screws and two keys

Specific use

- Control boards, ship equipment and measuring equipment
- To prolong the life of the product, apply a regular coating of high-performance lubricant C-985 (P.1236) to the sliding parts.

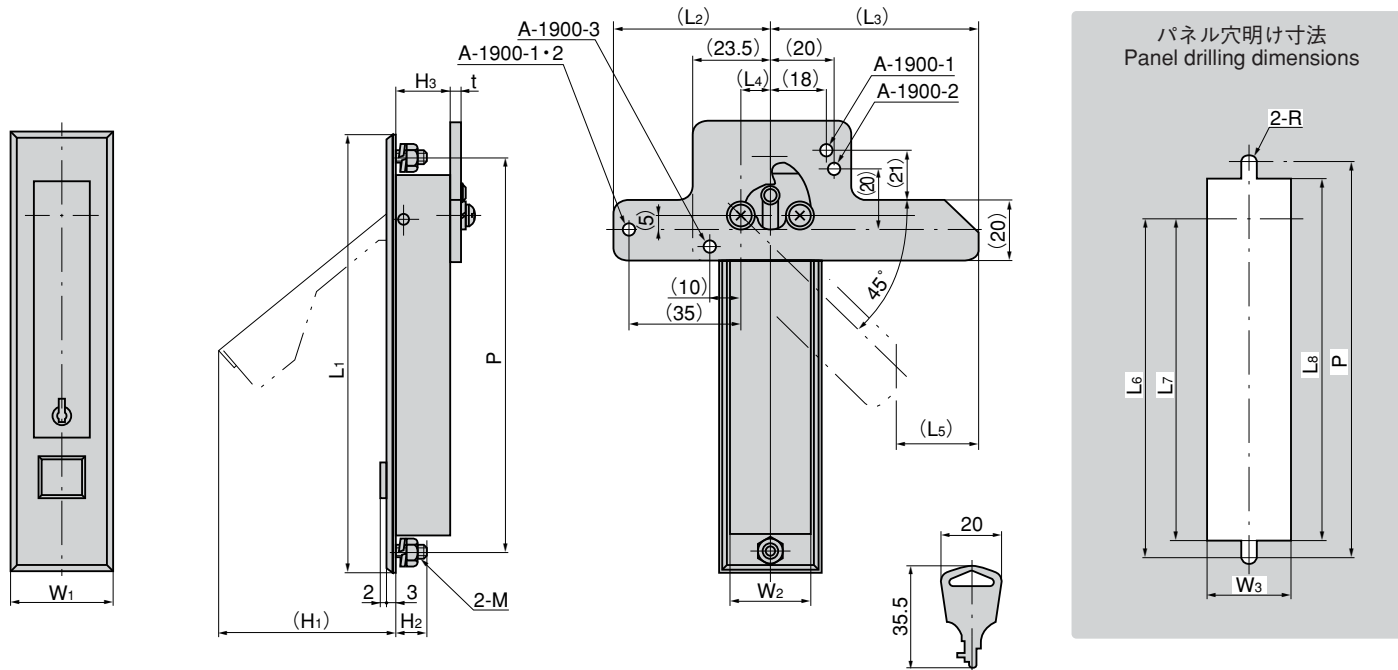

商品番号 Product No.	RoHS	CAD	備考 Remarks	L ₁	(L ₂)	(L ₃)	(L ₄)	(L ₅)	L ₆	L ₇	L ₈	W ₁	W ₂	W ₃	(H ₁)	H ₂	H ₃	t	P	M	R	適用扉 Applicable door	製品質量(g) Mass	コード Code	単 価 Price	箱入数 Quantity per box
A-1900-1-1	▲	●	鍵付き With lock	142	49.5	65.5	9.5	26	108	102.5	117	32	26	28	56	10	17	3	128	M5	2.8	1800×700	270	01303	¥4,800	40
A-1900-2-1	▲	●	鍵付き With lock	118	48.5				87	82	95				44				105		2.3	1000×500	180	01201	¥4,300	50
A-1900-3-1	▲	●	鍵付き With lock	84		61.5	8.5	20		55	50	63		30	22	24			72		2.3	600×400	140	01242	¥4,200	70

●：RoHS指令対応品 ▲：RoHS指令に対応可能です。お問合せ下さい。

※箱単位はご相談下さい。

小松川 E-mail : komatugawa@takigen.co.jp
八王子 E-mail : hachiouji@takigen.co.jp
川崎 E-mail : kawasaki@takigen.co.jp

厚木 E-mail : atsugi@takigen.co.jp
沼津 E-mail : numazu@takigen.co.jp
京都 E-mail : kyoto@takigen.co.jp

広島 E-mail : hirosima@takigen.co.jp
福岡 E-mail : fukuoka@takigen.co.jp
韓国 E-mail : kang@takigen.co.kr