

小型平面ハンドル

A-250

SMALL-SIZED FLUSH HANDLES



- クレモン
- ローラー
締り
- 特装密閉
ハンドル
- フリーザー
密閉
- 平面
スイング
- ギア式
- 平面
ハンドル**
- ポップ
ハンドル
- リフト
ハンドル
- アジャスト
ハンドル
- ラッチ式
- スナッチ
- リンク
- フック式
- ロック
ハンドル
- L 型
ハンドル
- T 型
ハンドル
- 丸型
小型
- 押ボタン
- 取手
- つまみ
- 止め金
ロッド棒
- ジョイント
リンク
- ワイヤ



A-250-2-1

A-250-3-1

キーNo.030
Key

特 徴 Feature

- 左右兼用型(止め金を裏返すと左右の入替えができます。)
- For both left-hand and right-hand use.(the left-hand or right-hand use can be changed by reversing the stopper plate)

仕 様

- 材 質: 亜鉛合金 (ZDC)
- 表面仕上: 梨地クロムめっき (MZCr)
- 鍵 番 号: 030
- 付 属 品: キー2本・ビスセット・専用止め金

用 途

- 配分電盤・制御盤
- 標準品・・・即納します

備 考

- 永くご使用頂くために定期的に摺動部に高性能潤滑剤C-985(1236ページ)を塗布して下さい。
- 鍵なしも製作致します。お問合せ下さい。
- 本製品の、止め金取り付け用ねじは緩み止めのため「ネジロック」の塗布をお奨めします。

Specifi- cations

- Material: Zinc alloy (ZDC)
- Finish: Aventurine chrome plating (MZCr)
- Key No.: 030
- Accessories: Two keys, screws and special stopper plate

Specific use

- Power/distribution and control boards

Remarks

- To prolong the life of the product, apply a regular coating of high-performance lubricant C-985 (P.1236) to the sliding parts.
- It is recommended that 'screwlock' be used to prevent loosening of the screws holding the catch of the product in place.

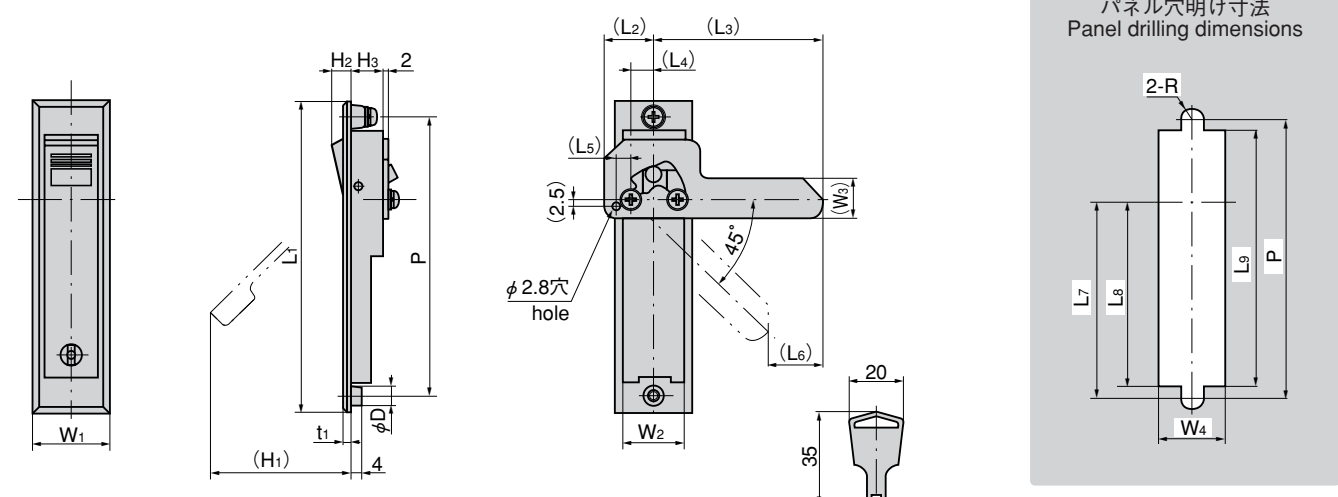

商品番号 Product No.	RoHS	CAD	付属止め金 Attached stopper plate	コード Code	単 価 Price	箱入数 Quantity per box
A-250-2-1	●	●	本品専用止め金 Special stopper plate	00573	¥900	50
A-250-3-1	▲	●	本品専用止め金 Special stopper plate	00575	¥880	20
A-250-4-1	▲	●	本品専用止め金 Special stopper plate	00577	¥790	20

商品番号 Product No.	L1	(L2)	(L3)	(L4)	(L5)	(L6)	L7	L8	L9	W1	W2	(W3)	W4	(H1)	H2	H3	t1	P	φD	R	適用板厚 Applicable panel thickness	適用扉 Applicable door	製品質量(g) Mass
A-250-2-1	117	18.5	61.5	8.5	5.5	20	74	69.5	96	28	23	15	24	50	7	12	3	105	7	4	0.6~2.5	1000×500	170
A-250-3-1	84	18.5	61.5	8.5	5.5	20	43	38.5	63	28	23	15	24	29	7	12	3	72	7	4	0.6~2.5	600×400	140
A-250-4-1	70	15	43	7	5	15	36.5	34.5	53	24	20	11	21	29	6	9	2.5	59	6	3.5	0.6~2.5	300×400	73

●: RoHS指令対応品 ▲: RoHS指令に対応可能です。お問合せ下さい。

※箱単位はご相談下さい。

即日配達 of タキゲン—全国直販店—

東京 ☎(03)3492-2001 Fax.(03)3492-3001
大阪 ☎(06)6933-8001 Fax.(06)6933-8000

名古屋 ☎(0568)75-5001 Fax.(0568)77-2200
札幌 ☎(011)846-2001 Fax.(011)846-0900
仙台 ☎(022)235-2101 Fax.(022)283-0110

新潟 ☎(025)274-2500 Fax.(025)274-5700
宇都宮 ☎(028)627-8001 Fax.(028)627-8000
浦和 ☎(048)855-3111 Fax.(048)855-8705