

# ラッチ式平面ハンドル

## LATCH TYPE FLUSH HANDLES

奥行き26mmの薄型

PAT.PEND.



# A-542

A



A-542-3-R



A-542-4-R



キーNo.0200  
Key

### 特徴 Feature

- 操作性の良い新デザインでワンタッチ開閉
- パネル下奥行き26mmの薄型ハンドルです。
- A-542-3は3点締り機構で内部からも解錠できます。
- つまみは取外しできます。
- A-542-3は3点締り (鍵付き)
- A-542-4は1点締り (鍵なし) の防水タイプです。
- 右開き用・左開き用 (本図・写真共右開き用です。)
- Easy-to-operate new design and one-touch opening and closing.
- Thin handle. Depth under panel is 26mm.
- Can be unlocked from inside of the door by installing a knob on the back of the main body.
- The knob is removable.
- Waterproof type. A-542-3 is three-point securing. (with key) A-542-4 is one-point securing. (without key)
- The right-hand or left-hand use. (drawings and photos are for the right-hand use)

- 仕様
- 材質: 亜鉛合金 (ZDC)
  - 表面仕上: サチライトクロムめっき (MZCr)
  - 付属品: キー2本 (A-542-3)
- 用途
- 配分電盤・制御盤・特装車・建設機械などの小型リッド
- 納期備考
- 標準品・・・即納します
  - A-542-3はφ4ロッドをご使用下さい。
- Specifications
- Material: Zinc alloy (ZDC)
  - Finish: Satellite chrome plating (MZCr)
  - Accessories: Two keys (A-542-3)
- Specific use
- Small lids for distribution boards, control boards, specially-equipped vehicles and construction equipment
- Remarks
- A-542-3 must use the φ4 rod.

[A-542-3]

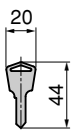
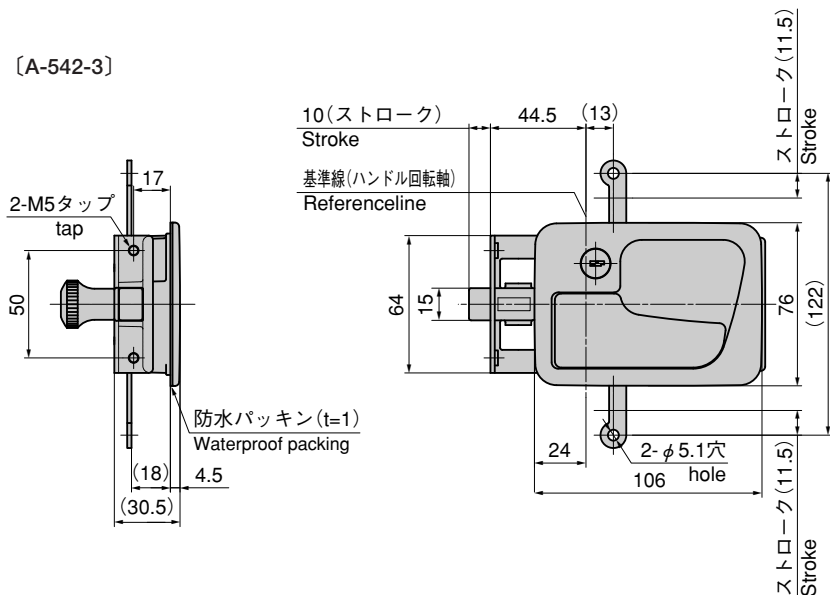

[A-542-4]

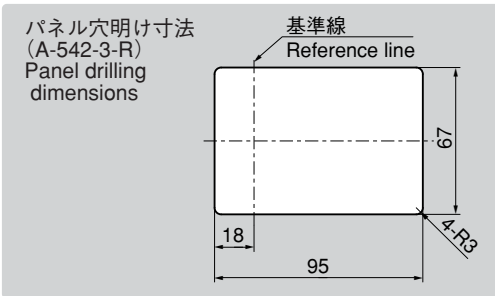
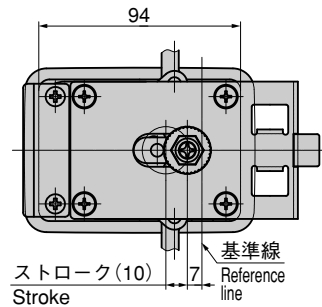
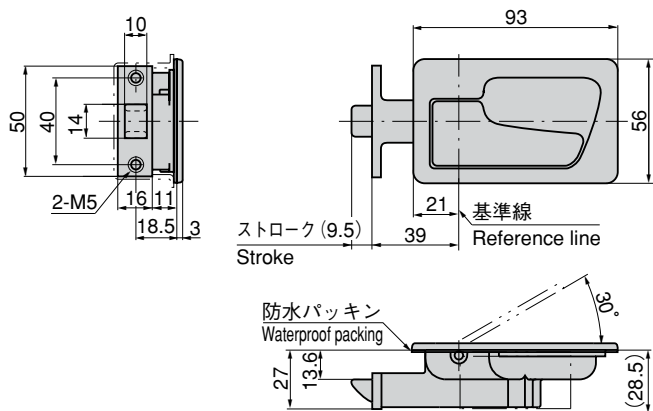

商品番号 Product No.	RoHS	CAD	製品質量 (g) Mass	コード Code	単価 Price	箱入数 Quantity per box
A-542-3-L	▲		680	01813	¥3,800	10
A-542-3-R	▲	●		01814	¥3,800	
A-542-4-L	▲		390	01815	¥2,400	16
A-542-4-R	▲			01816	¥2,400	

● : RoHS指令対応品 ▲ : RoHS指令に対応可能です。 ※箱単位はご相談下さい。お問合せ下さい。

パネル穴明け寸法 (A-542-4-R)  
Panel drilling dimensions

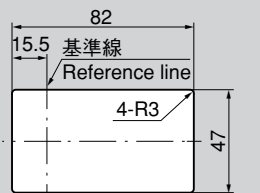

クレモン

ローラー  
締め

特装密閉  
ハンドル

フリーザー  
密閉

平面  
スイング

ギア式

平面  
ハンドル

ポップ  
ハンドル

リフト  
ハンドル

アジャスト  
ハンドル

ラッチ式

スナッチ

リンク

フック式

ロック  
ハンドル

L型  
ハンドル

T型  
ハンドル

丸型  
小型

押ボタン

取手

つまみ

止め金  
ロッド棒

ジョイント  
リンク

ワイヤ