

スナッチロック平面ハンドル(耐振用)

SNATCH LOCK TYPE FLUSH HANDLES (ANTI-VIBRATIVE)

PAT.PEND.

特徴 Feature

- 防塵シャッター付錠前を標準装備
- 全体にアールのついたソフトなデザイン
- 振動・衝撃などに強いスナッチロック式の平面ハンドルです。
- 扉はワンタッチで開閉できます。
- 取付けにA-154-Bと互換性があります。
- The handle has a lock and dustproof shutter.
- Corners with a radius make a soft image.
- It's a snatch lock type flush handle so it's resistant against vibration and impact.
- One-touch door opening/closing.
- Installation is compatible with A-154-B.

- 仕様**
- 製品質量：815g
 - 材質：亜鉛合金 (ZDC)
 - 表面仕上：焼付塗装
 - 標準色：ブラック
 - 鍵番号：R200
 - 最大適用板厚：1.5mm
 - 付属品：キー2本・受座
- 用途**
- 保冷車・冷凍冷蔵庫車・農耕車両
- 納期**
- 標準品・・・即納します
- 備考**
- マスターシステム、指定同番、鍵違いも製作します。お問合せ下さい。
 - 永くご使用頂くために定期的に摺動部に高性能潤滑剤C-985 (1236ページ)を塗布して下さい。

- Specifications**
- Mass: 815g
 - Material: Zinc alloy (ZDC)
 - Finish: Baked
 - Standard color: Black
 - Key No.: R200
 - Max. applicable panel thickness: 1.5mm
 - Accessories: Two keys and catch
- Specific use**
- Cold storage, freezer and farm vehicles.
 - To prolong the life of the product, apply a regular coating of high-performance lubricant C-985 (P.1236) to the sliding parts.

- クレモン
- ローラー 締り
- 特装密閉ハンドル
- フリーザー 密閉
- 平面 スイング
- ギア式
- 平面 ハンドル
- ポップ ハンドル
- リフト ハンドル
- アジャスト ハンドル
- ラッチ式
- スナッチ
- リンク
- フック式
- ロック ハンドル
- L 型 ハンドル
- T 型 ハンドル
- 丸型 小型
- 押ボタン
- 取手
- つまみ
- 止め金 ロッド棒
- ジョイント リンク
- ワイヤ

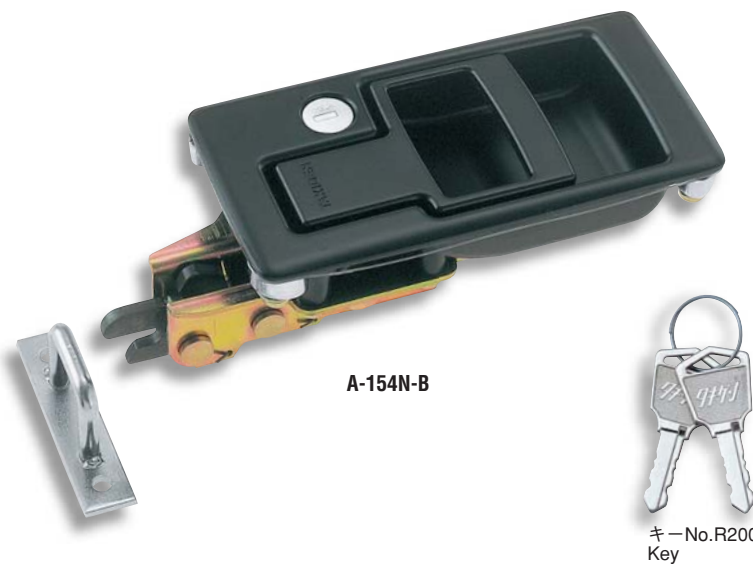

A-154N-B

キーNo.R200 Key

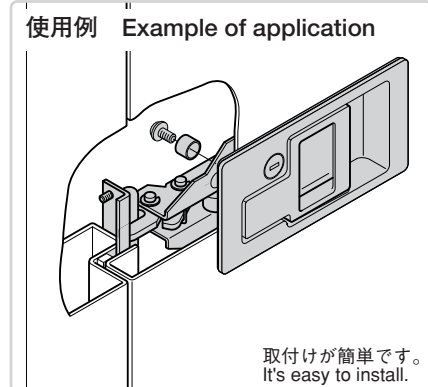
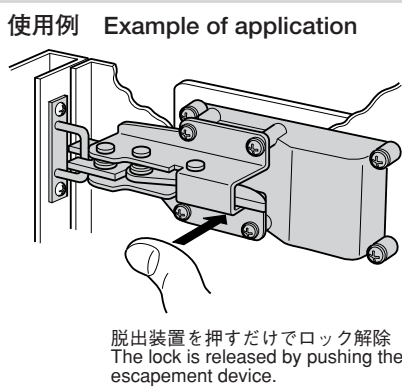
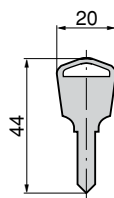
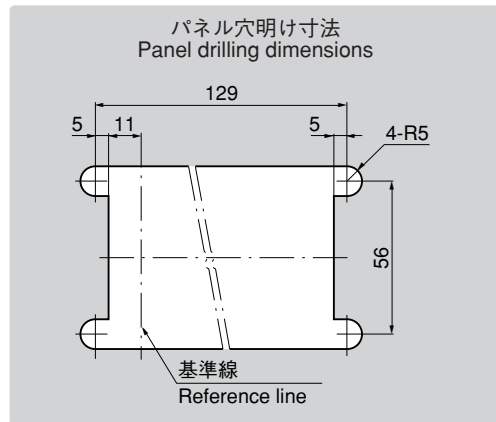
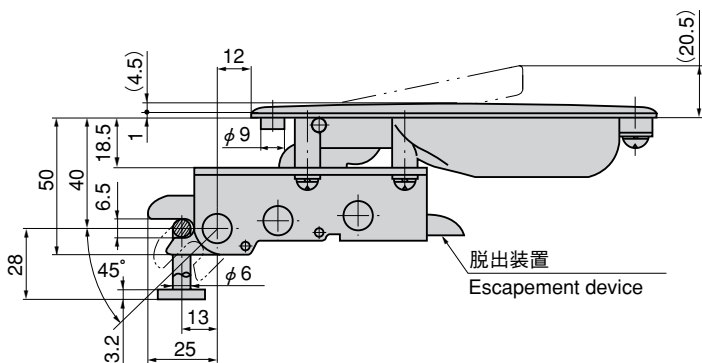
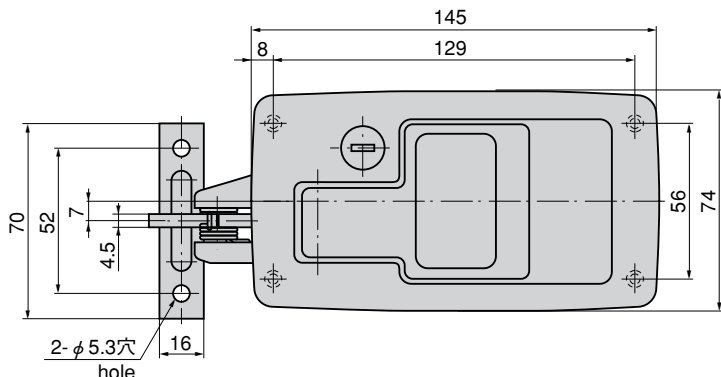

| 商品番号 Product No. | RoHS | CAD | コード Code | 単価 Price | 箱入数 Quantity per box |
|---------------------|------|-----|-------------|-------------|-------------------------|
| A-154N-B | ▲ | ● | 02008 | ¥4,400 | 10 |

●：RoHS指令対応品 ※箱単位はご相談下さい。
▲：RoHS指令に対応可能です。お問合せ下さい。