



# インナーハンドル

## INNER HANDLES

PAT.PEND.

### 特徴 Feature

- クレモン
- ローラー  
締め
- 特装密閉  
ハンドル
- フリーザー  
密閉
- 平面  
スイング
- ギア式
- 平面  
ハンドル
- ポップ  
ハンドル
- リフト  
ハンドル
- アジャスト  
ハンドル
- ラッチ式
- スナッチ
- リンク**
- フック式
- ロック  
ハンドル
- L 型  
ハンドル
- T 型  
ハンドル
- 丸型  
小型
- 押ボタン
- 取手
- つまみ
- 止め金  
ロッド棒
- ジョイント  
リンク
- ワイヤ



A-866-1

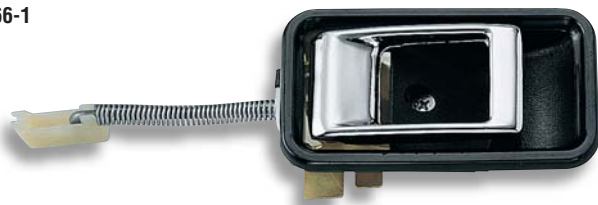

A-866-2

[A-866-1]

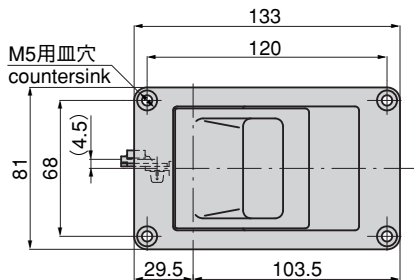

[A-866-2]

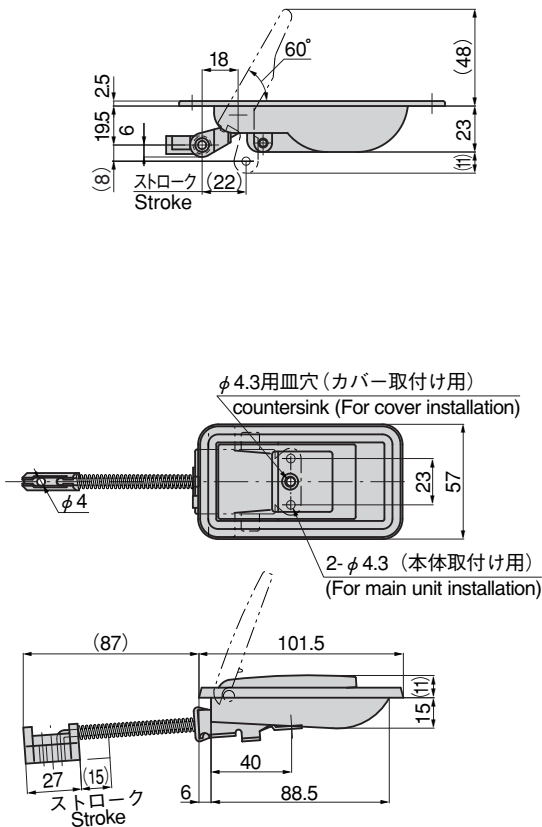

[A-866-1]

- φ4ロッドを連結するインナーハンドルです。
- 取付けが簡単です。
- The inner handle to which the φ4 rod is connected.
- Easy installation.

[A-866-2]

- φ3.5ロッドを連結するインナーハンドルです。
- The inner handles to which the φ3.5 rod is connected.

[A-866-1]

- 仕様 ● 材質：亜鉛合金 (ZDC)  
● 表面仕上：ポリウレタン樹脂焼付塗装 (シルバーメタリック)
- 用途 ● 特装车・建設機械・バン車等の内部操作ハンドル

[A-866-2]

- 仕様 ● 材質：ハンドル/亜鉛合金 (ZDC)  
ケース/ポリアミド樹脂 (PA)  
● 表面仕上：クロムめっき (MZCr)  
● 標準色：ブラック
- 用途 ● 建設機械等、キャビンの内部操作ハンドル

[A-866-1]

- Specifications ● Material: Zinc alloy (ZDC)  
● Finish: Polyurethane resin baked (silver metallic)
- Specific use ● Suitable for the inner control handle of specially equipped vehicles, construction machinery and vans.

[A-866-2]

- Specifications ● Material: Handle: Zinc alloy (ZDC)  
Case: Polyamide resin (PA)  
● Finish: Chrome plating (MZCr)  
● Standard color: Black
- Specific use ● Suitable for the inner control handle of the cabin of construction machinery.

[A-866-1] パネル穴明け寸法  
Panel drilling dimensions

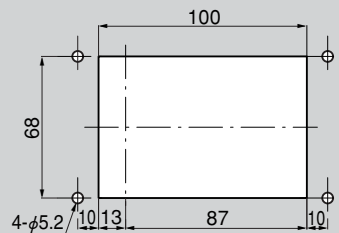

[A-866-2] パネル穴明け寸法  
Panel drilling dimensions

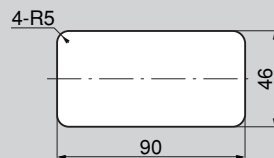

商品番号 Product No.	RoHS CAD	製品質量 (g) Mass	コード Code	単価 Price	箱入数 Quantity per box
A-866-1	● ●	345	01824	¥1,600	20
A-866-2	▲ ●	135	01825	¥4,000	25

● : RoHS指令対応品 ▲ : RoHS指令に対応可能です。お問合せ下さい。 ※箱単位はご相談下さい。