

# ダブルシッケルハンドル(両面ハンドル)

アルミニウム製 **A-298**

## DOUBLE-SICKLE HANDLES

開扉状態を保持＝自然閉扉防止

PAT.PEND.



- クレモン
- ローラー 締り
- 特装密閉 ハンドル
- フリーザー 密閉
- 平面 スイング
- ギア式
- 平面 ハンドル
- ポップ ハンドル
- リフト ハンドル
- アジャスト ハンドル
- ラッチ式
- スナッチ
- リンク
- フック式
- ロック ハンドル
- L 型 ハンドル
- T 型 ハンドル
- 丸型 小型
- 押ボタン
- 取手
- つまみ
- 止め金 ロッド棒
- ジョイント リンク
- ワイヤ



A-298-HS (表) (Front)

A-298-HS (裏) (Rear)

鍵違い Key difference

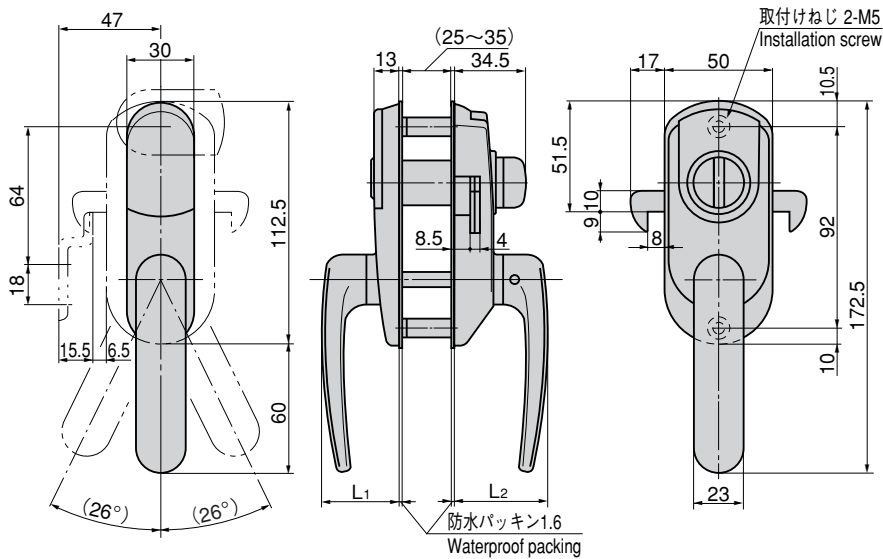

### 特徴 Feature

- アクリル樹脂塗装で耐食性に優れています。
- アルミニウム製で軽量です。
- フックが両側にあるので開いた状態でも引戸を固定できます。
- 防水タイプ (Oリング・シートパッキン使用)
- 左右兼用型
- The product is finished by acrylic resin coating, providing excellent corrosion resistance.
- The product is made of aluminum, light.
- The sliding door can be fixed without fully closed because it has the hook on both sides.
- Waterproof (using O-ring and sheet packing)
- For both left-hand and right-hand use.

- 仕様**
- 材質：アルミニウム合金 (ADC)
  - 表面仕上：防錆処理後アクリル樹脂塗装
  - 鍵番号：鍵違い
  - 適用板厚：25～35mm
  - 付属品：受座・キー2本
- 用途**
- 舟艇用サッシ引戸・船舶用ドア
- 納期**
- 標準品・・・納期お問合せ下さい。
- 備考**
- 適用板厚外の場合はお問合せ下さい。
  - 同一鍵番号も製作致します。
  - 永くご使用頂くために定期的に摺動部に高性能潤滑剤C-985 (1236ページ) を塗布して下さい。

- Specifications**
- Material: Aluminum alloy (ADC)
  - Finish: Acrylic resin coating after corrosion-resistant treatment
  - key No.: Key differences
  - Applicable panel thickness: 25 to 35mm
  - Accessories: Catch and two keys
- Specific use**
- Sash sliding doors in boats and ships doors
  - To prolong the life of the product, apply a regular coating of high-performance lubricant C-985 (P.1236) to the sliding parts.

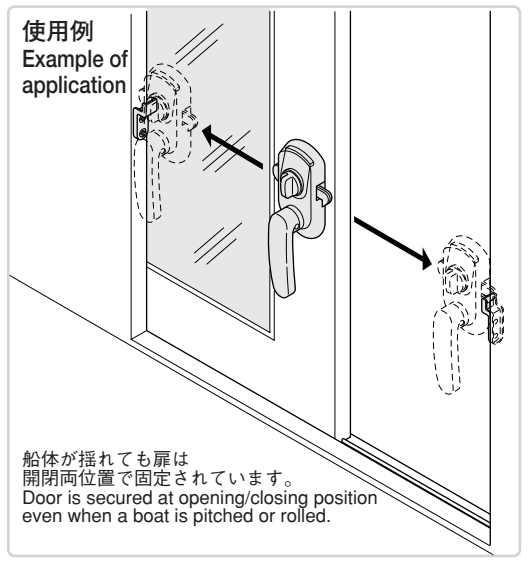
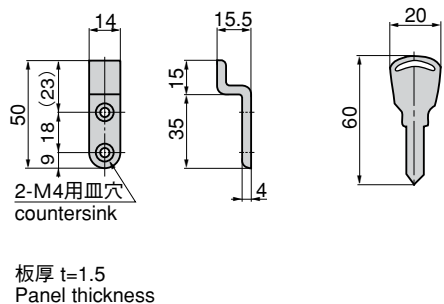
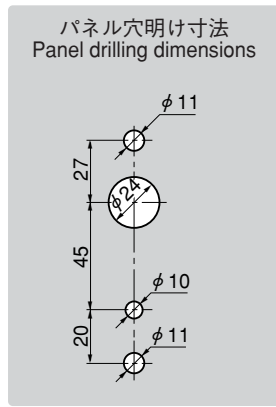

商品番号 Product No.	RoHS	L1	L2	製品質量 (g) Mass	コード Code	単価 Price	箱入数 Quantity per box
A-298-HS	▲	36	43	430	01609	¥7,500	6
A-298-HL	▲	49	57	440	01610	¥7,500	6

● : RoHS指令対応品 ▲ : RoHS指令に対応可能です。お問合せ下さい。 ※箱単位はご相談下さい。