

耐爆式ロックハンドル

ステンレス製 **A-1360**

ANTI-EXPLOSIVE LOCK HANDLES

(社) 日本配電制御システム工業会 非常用配電盤等機器認定委員会登録品
耐火形雇用把手 PAT.PEND.



特 徴 Feature

- 他に例のない、堅牢なステンレスロストワックス製のロックハンドル
- 防水タイプ(Oリング・パッキン使用)
- 耐火・耐熱・耐塩・耐酸
- Outstanding solid stainless lost-wax lock handle.
- Waterproof (using O-ring and packing)
- Fire-resistant, heat-resistant, saltwater-resistant and acid-resistant.

- 仕 様
- 材 質：ステンレス鋼铸件 (SUS304)
 - 表面仕上：本体/切削加工
ハンドル/サンドブラスト処理
 - 適用板厚：1~17mm
 - 付 属 品：専用止め金・大ナット
- 用 途
納 期
備 考
- 分電盤・制御盤
 - 標準品・・・即納します
 - 止め金は右回転のみ。左回転をご使用の際は
お問合せ下さい。
 - SUS316も製作致します。お問合せ下さい。
 - 止め金板厚19mmもございます。お問合せ下さい。

- Specifi-
cations
- Material: Cast stainless steel (SUS304)
 - Finish: Main body: Cutting
Handle: Sand blast treatment
 - Applicable panel thickness: 1 to 17mm
 - Accessories: Special stopper plate and large nut
- Specific use
- Panel and control boards



A-1360



A-1360-H

商品番号 Product No.	RoHS	CAD	備 考 Remarks	製品質量(g) Mass	コード Code	単 価 Price	箱入数 Quantity per box
A-1360	●	●	本 体 Main body	1000	00959	¥13,000	24
A-1360-H	●	●	ハ ン ド ル Handle	150	00960	¥1,800	20

耐火
Fire-resistance

- : RoHS指令対応品
- ▲ : RoHS指令に対応可能です。
お問合せ下さい。

※箱単位はご相談下さい。

[本体]
Main body

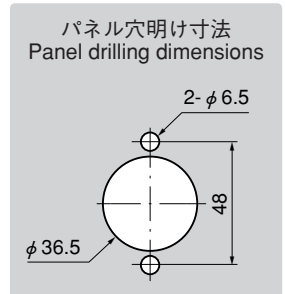
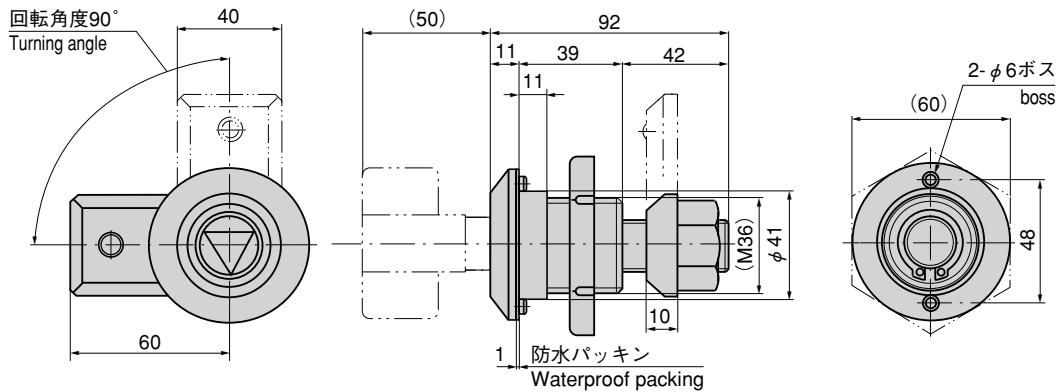

[ハンドル]
Handle

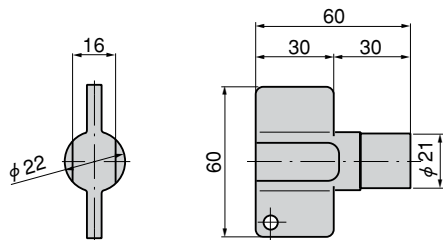

使用例
Example of application

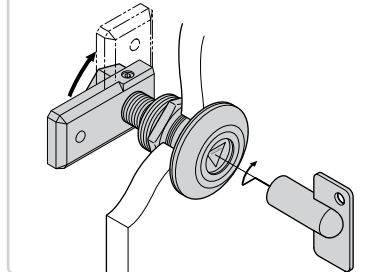

耐火タグ
日本配電制御システム工業会推奨品
非常用配電盤用操作キーには
耐火タグをご使用ください。
Fire-resistance tag
Specify this tag for the fire-resistant
emergency power control board
operation key approved by Japan
Power Control Board Industry
Association.