

# 防水カラーロックハンドル

# ステンレス製 A-1312 亜鉛合金製 A-312

WATERPROOF COLOR LOCK HANDLES

PAT.PEND.



### 特徴 Feature

- ステンレス製で耐食性に優れています。(A-1312)
- 亜鉛合金製の表面処理は優れた耐候性をもつ熱硬化性アクリル樹脂焼付塗装です。(A-312)
- ピンを内蔵した、ピンタンブラー方式
- 防水タイプ(Oリング・パッキン使用)
- 左右兼用型(本図右用を示します)
- Corrosion-resistant stainless steel is used.(A-1312)
- Zinc alloy-made surface finish is hardenability acrylic resin baked so weather resistance is great.(A-312)
- Pin built-in tumbler system.
- Waterproof. (using O-ring and packing)
- The left-hand or right-hand use. (drawings and photo show the right-hand use)

- 仕様**
- 材質  
A-1312 / ステンレス鋼铸件 (SUS304)  
A-312 / 亜鉛合金 (ZDC)  
キーハンドル / 下記表による。
  - 表面仕上  
A-1312 / 鏡面バフ研磨  
A-312 / アクリル樹脂塗装(シルバーメタリック)  
キーハンドル / 下記表による。
  - 付属品 : 大ナット・ビスセット
  - 屋外キュービクル・配分電盤
  - 標準品・・・即納します
  - 止め金は578~581ページの中からお選び下さい。
  - SUS316も製作いたします。お問合せ下さい。
  - 錠前に無理な力が掛かると破損の原因となります。
- 用途**
- 納期**
- 備考**

- Specifications**
- Material  
A-1312: Cast stainless steel (SUS304)  
A-312: Zinc alloy (ZDC)
  - Finish  
A-1312: Mirror surface buffing.  
A-312: Acrylic resin baked (Silver metallic)
  - Accessories: Large nut and screws
  - Outdoor cubicles and power/distribution boards
  - Select stopper plate on page 578 to 581.
  - Applying inordinate stress to lock causes damage.
- Specific use**
- Remarks**



A-1312-1



A-1312-3



A-312-1-H

〔本体〕  
Main body

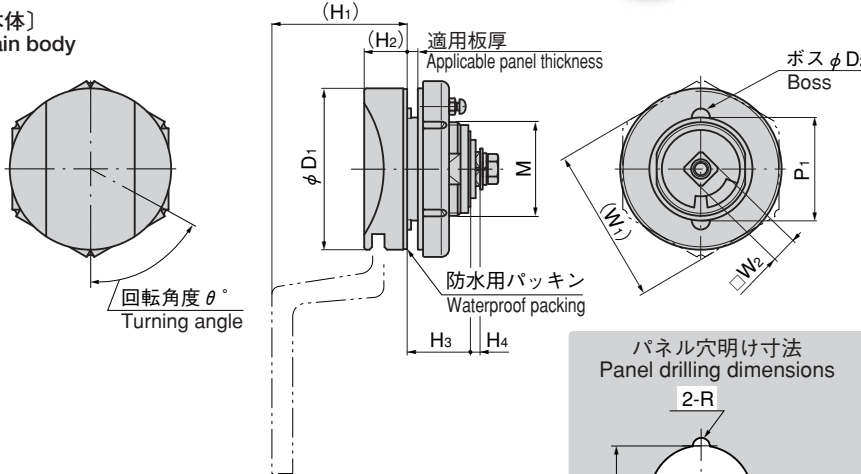

〔ハンドル〕  
Handle

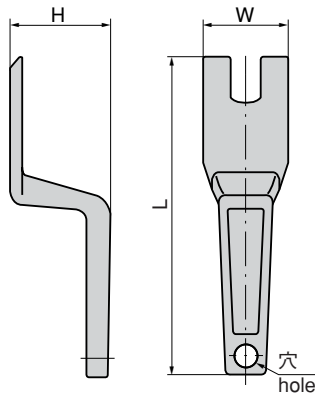

取付け方法  
Installation method

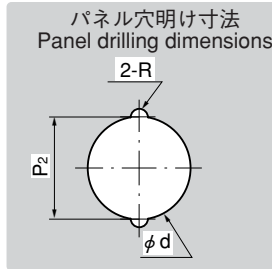
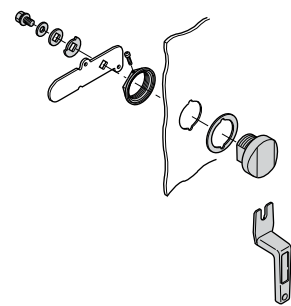

〔本体〕 Main body

商品番号 Product No.	RoHS	CAD	材質 Material	使用ハンドル Applicable handle	(W1)	(W2)	(H1)	(H2)	H3	H4	P1	P2	φD1	φD2	φd	R	θ	M	適用板厚 Applicable panel thickness	適用扉 Applicable door	製品質量 (g) Mass	コード Code	単価 Price	箱入数 Quantity per box
A-1312-1	●	●	SUS	A-312-1-H	60	10	52	16.5	24	4	39.5	40.5	61.6	7	40.5	4	60	M36	1.6~4.0	1800×700	515	02088	¥10,000	5
A-1312-2	●	●		A-312-2-H	46	8	46	14.5	15	3	30	31	44	6.5	31	3.8	60	M30	1.2~4.0	1000×500	215	02089	¥8,500	10
A-1312-3	●	●		A-312-3-H	32	8	36	13.5	16	2.4	23.5	24.5	34	4	24.5	2.5	60/90※	M24	(最大Max.) 2.8	600×400	115	02090	¥7,000	15
A-312-1	▲	●	ZDC	A-312-1-H	41.5	10	53	17	24	4	39.5	40.5	62	7	40.5	4	60	M37	(最大Max.) 7.5	1800×700	400	00595	¥1,900	25
A-312-2	▲	●		A-312-2-H	34	8	46	15	15	3	29	31	44	6.5	31	3.8	60	M30	(最大Max.) 6	1000×500	175	00598	¥1,300	50
A-312-3	▲	●		A-312-3-H	32	8	36	14	16	2.4	23	24	34	4	24.5	2.5	60/90※	M24	(最大Max.) 2.8	600×400	100	00601	¥1,050	30

〔ハンドル〕 Handle ● : RoHS指令対応品 ▲ : RoHS指令に対応可能です。お問合せ下さい。

※箱単位はご相談下さい。

商品番号 Product No.	RoHS	CAD	L	W	H	材質 Material	表面仕上 Finish	製品質量 (g) Mass	コード Code	単価 Price	箱入数 Quantity per box
A-312-1-H	●	●	125	34	43	アルミニウム合金 Aluminum alloy	梨地ニッケルめっき Aventurine nickel plating	40	00597	¥450	50
A-312-2-H	●	●	110	26	37.5	アルミニウム合金 Aluminum alloy	梨地ニッケルめっき Aventurine nickel plating	40	00600	¥350	50
A-312-3-H	●	●	95	20	28	亜鉛合金 Zinc alloy	梨地クロムめっき Aventurine nickel plating	40	00605	¥250	100

● : RoHS指令対応品 ▲ : RoHS指令に対応可能です。お問合せ下さい。

※箱単位はご相談下さい。

※A-1312-3・A-312-3は、カムを入れ換えることにより回転角度を60°又は90°にすることができます。  
※Turning angle can be 60° or 90° by changing the cam. (A-1312-3・A-312-3)

小松川 ☎(03)3683-8000 Fax.(03)3683-0900 厚木 ☎(046)230-4001 Fax.(046)230-4000 広島 ☎(082)885-2001 Fax.(082)885-0200  
八王子 ☎(042)646-3001 Fax.(042)646-3005 沼津 ☎(055)929-1001 Fax.(055)929-1000 福岡 ☎(092)511-5000 Fax.(092)511-0095  
川崎 ☎(044)555-2001 Fax.(044)533-8001 京都 ☎(075)661-8001 Fax.(075)661-8011 韓国 ☎(82)2-338-0706 Fax.(82)2-338-0704