

締付ハンドル

A-169



FASTENING HANDLES

- クレモン
- ローラー 締り
- 特装密閉 ハンドル
- フリーザー 密閉
- 平面 スイング
- ギア式
- 平面 ハンドル
- ポップ ハンドル
- リフト ハンドル
- アジャスト ハンドル
- ラッチ式
- スナッチ
- リンク
- フック式
- ロック ハンドル
- L 型 ハンドル
- T 型 ハンドル
- 丸型 小型
- 押ボタン
- 取手
- つまみ
- 止め金 ロッド棒
- ジョイント リンク
- ワイヤ



A-169-1



A-169-H



A-169-2



[A-169-1 本体] Main body

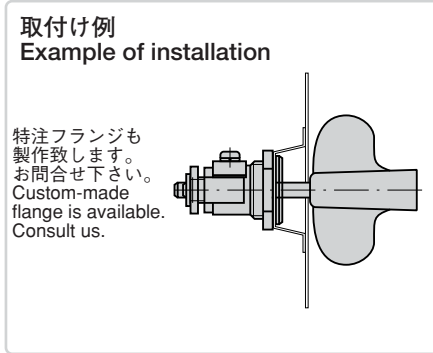
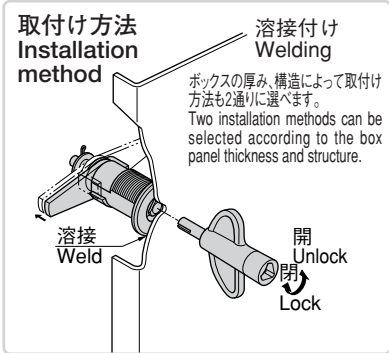
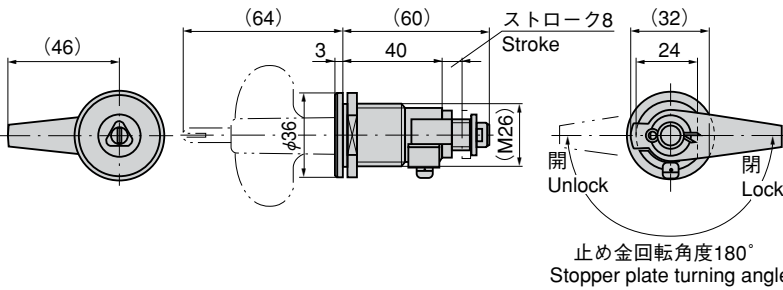

[A-169-2 本体] Main body

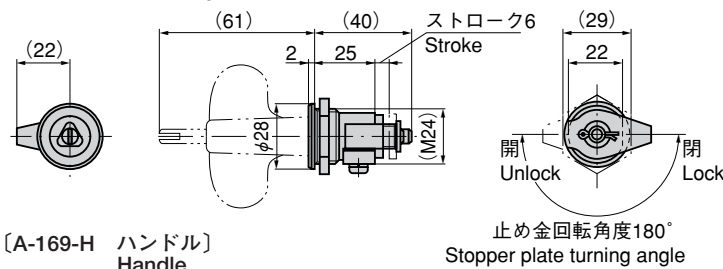

[A-169-H ハンドル] Handle

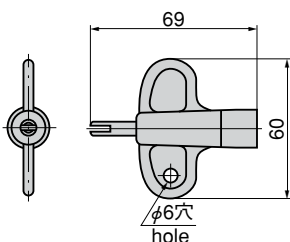

特徴 Feature

- ハンドルを挿入して、時計方向に回すと、扉を締付けます。
- 左右兼用型
- Insert handle and turn it clockwise to secure the door.
- For both left-hand and right-hand use.

仕様 Specifications

- 材質
本体/機械構造用炭素鋼鋼材(S20C)
ハンドル/亜鉛合金(ZDC)
- 表面仕上
A-169-1本体/亜鉛めっきクロメート処理(MFZn-C)
A-169-2本体/亜鉛めっきユニクロ処理(MFZn)
ハンドル/クロメート処理
- 付属品: 専用止め金
- 用途
● 振動機器
- 標準品...即納します
- ハンドルはA-169-1・2共通です。

Specifications

- Material: Main body: Carbon steel for machine structural use (S20C). Handle: Zinc alloy (ZDC)
- Finish: A-169-1 main body: Zinc plating chromate treatment (MFZn-C). A-169-2 main body: Zinc plating unichrome treatment (MFZn). Handle: Chromate treatment
- Accessories: Special stopper plate
- Specific use
● Vibration equipment
- Remarks
● Handle is used for A-169-1/2.

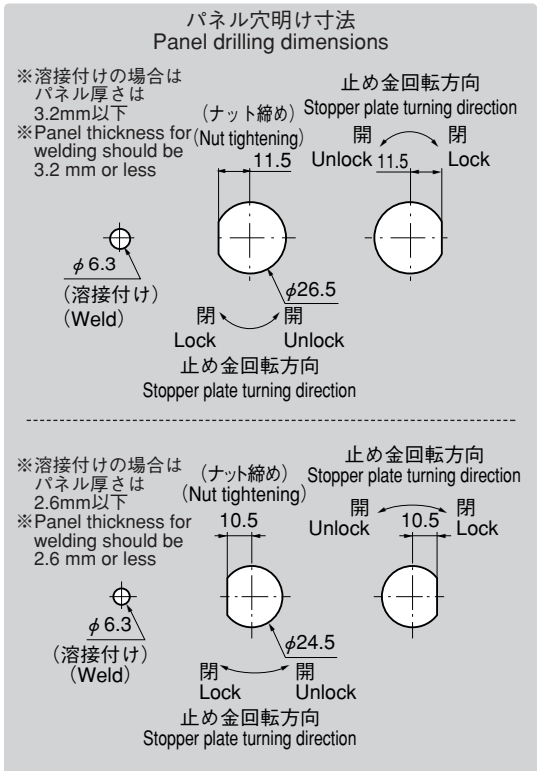

商品番号 Product No.	RoHS	最大適用板厚 Max. applicable panel thickness	適用扉 Applicable door	製品質量(g) Mass	コード Code	単価 Price	箱入数 Quantity per box
A-169-1	▲	19	1000×500	210	00369	¥2,100	80
A-169-2	▲	5.8	600×400	90	00370	¥1,350	150
A-169-Hハンドル handle	▲			70	00371	¥350	150

●: RoHS指令対応品 ▲: RoHS指令に対応可能です。お問合せ下さい。 ※箱単位はご相談下さい。