

# 防水ハンドル

# A-133

## WATERPROOF HANDLES

PAT.PEND.



### 特徴 Feature

- 錠前は操作性に優れた防塵シャッター付新型リバーシブルキー-TAK60を標準装備
- 施錠位置と回転軸が離れているため破壊強度に優れています。
- トリガーを握って回転させる安全機構
- 防水タイプ (Oリング・シートパッキン使用)
- 防水規格IPX3相当
- 左右兼用型
- The lock comes standard with the TAK60, a new-style reversible key with an easy-to-use dustproof shutter.
- Lock position and turning axis are separate so strength of rupture is large.
- Trigger gripping and turning safety mechanism is incorporated.
- Waterproof (using O-ring and sheet packing)
- This product is equivalent for waterproof standard IPX3.
- For both left-hand and right-hand use.

- 仕様**
- 製品質量：615g
  - 材質：アルミニウム合金 (ADC)
  - 表面仕上：アクリル樹脂焼付塗装
  - 標準色：シルバーメタリック
  - 鍵番号：TAK60
  - 最大適用板厚：6mm
  - 付属品：大ナット・ビスセット・キー2本
- 用途備考**
- キュービクル・配電盤・制御盤
  - 標準品・・・即納します
  - A-133-2A・A-133-2Bは中止になりました。新タイプA-133-1をご使用下さい。
  - マスターシステム、指定同番、鍵違いも製作します。お問合せ下さい。
  - 防水性能の保護等級・試験条件については、1497ページを参照下さい。

- Specifications**
- Mass: 615g
  - Material: Aluminum alloy (ADC)
  - Finish: Acrylic resin baked
  - Standard color: Silver metallic
  - Key No.: TAK60
  - Max. applicable panel thickness: 6mm
  - Accessories: Two keys, large nut and screws
- Specific use**
- Cubicles, power/distribution and control boards.
- Remarks**
- Manufacturing of A-133-2A/A-133-2B was stopped. Use a new type A-133-1.
  - For waterproof efficiency and level of protection/test conditions, please see P.1497



A-133-1

キーNo.TAK60 Key

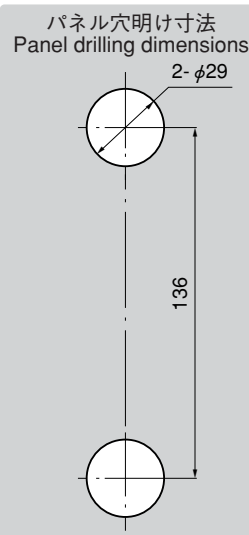
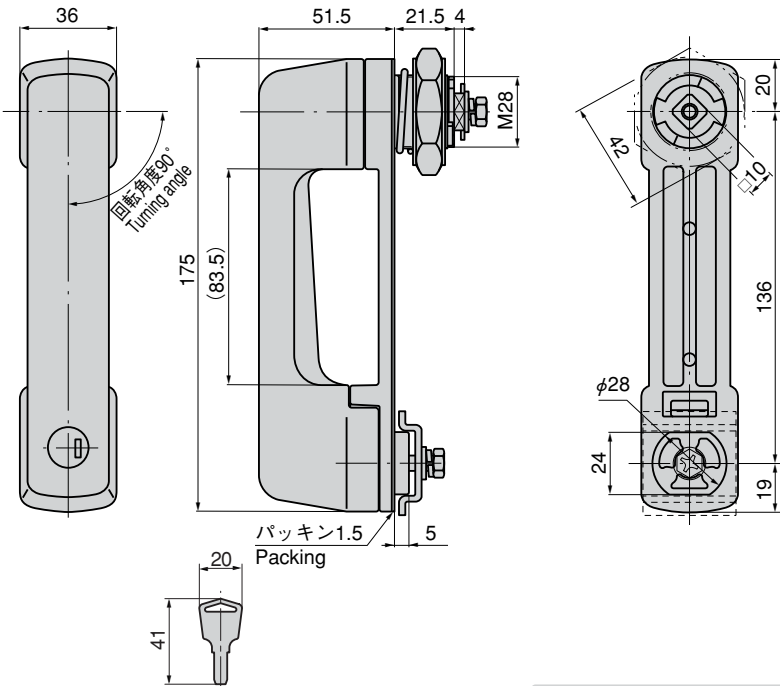

商品番号 Product No.	RoHS	コード Code	単価 Price	箱入数 Quantity per box
A-133-1-TAK60	▲	04030	¥4,500	10

● : RoHS指令対応品 ※箱単位はご相談下さい。  
 ▲ : RoHS指令に対応可能です。お問合せ下さい。

### 作動例 Example of operation

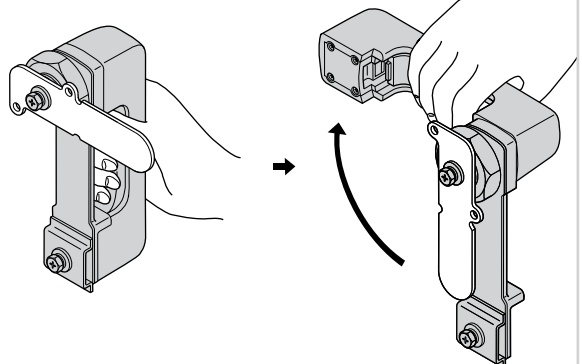

トリガーを握って回転させる安全機構  
Trigger gripping and turning safety mechanism