

トリガー付オートリターンハンドル <埋込みプレートタイプ>



A-505

AUTO-RETURN HANDLES WITH TRIGGERS

PAT.PEND.

特徴 Feature

- 扉面からの突起が少ない埋込みタイプです。
- 施錠状態でも内部から角棒の回転が可能です。
- ハンドル単体でもパネルに取付け可能
- ハンドルはスプリングで元に戻りますが、角棒はハンドルと構造分離しており、元に戻りません。C-870シリーズの戻し機構のある端末と組み合わせてご使用下さい。
- 右開き用・左開き用(本図・写真共右開き用です。)
- The handle is embedded so that it makes few projections from the door surface.
- The square rod turns from the inside even when the door is locked.
- Can be installed the handle alone.
- A spring returns the handle to its original position, but the square shaft has a separate construction and does not return. Should be used in combination with a C-870-series center control having a return mechanism.
- The right-hand or left-hand. (The drawings and photo are the right-hand use.)

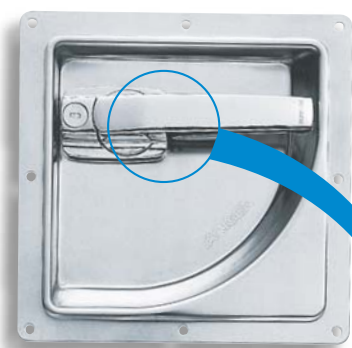

A-505-R



PUSH

ハンドル裏のトリガーを握るとロック解除。
To unlock by gripping the trigger on the rear of the handle.



キーNo.R0220
Key

- 仕様
- 材質：取付けベース/ステンレス鋼板 (SUS304)
ハンドル/亜鉛合金 (ZDC)
 - 表面仕上：ハンドル/クロムめっき (MZCr)
 - 付属品：キー2本
 - 特装车・建機・コンテナ・振動機器
 - 標準品・・・即納します
 - C-870とC-40を使用すると3点締めになります。
 - 取付けベース(ステンレストレイ)の販売も致します。(A-505-P)
 - 快適にご使用頂くために、随時、潤滑スプレー等を注入し、動作確認して下さい。
- 用途
- 納期
- 備考

- Specifications
- Material: Installation base: Stainless steel (SUS304)
Handle: Zinc alloy (ZDC)
 - Finish: Handle: Chrome plating (MZCr)
 - Accessories: Two keys
- Specific use
- Specially equipped vehicles, construction machinery, containers, oscillation devices.
- Remarks
- When the handle is used in combination with C-870 and C-40, the 3-point securing lock mechanism is achieved.
 - The installation base (stainless steel tray) is also available. (A-505-P)
 - For smooth operation, lubricate it by oil spray at certain intervals and check the operation.

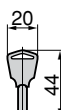
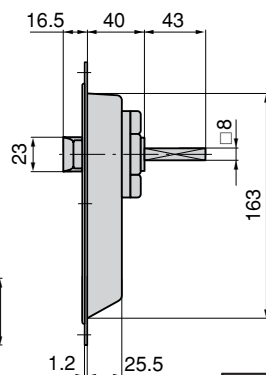
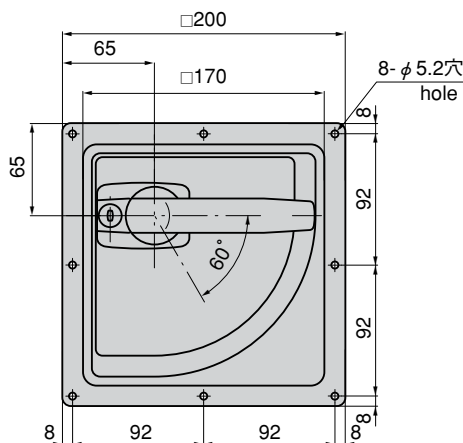

| 商品番号 Product No. | RoHS | CAD | 製品質量 (g) Mass | コード Code | 単価 Price | 箱入数 Quantity per box |
|---------------------|------|-----|------------------|-------------|-------------|-------------------------|
| A-505-L | ▲ | ● | 1,200 | 01194 | ¥5,900 | 12 |
| A-505-R | ▲ | ● | 1,200 | 01195 | ¥5,900 | 12 |

● : RoHS指令対応品

▲ : RoHS指令に対応可能です。

お問合せ下さい。

※箱単位はご相談下さい。

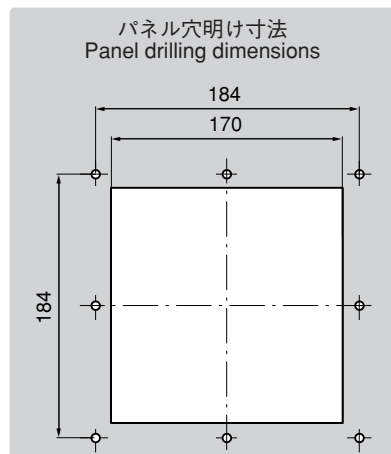
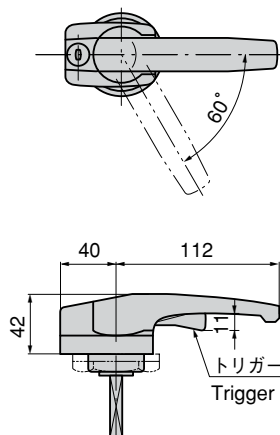
ハンドル部
Handle

穴明け寸法はお問合せ下さい。
Consult us about drilling dimensions.

取付け方法
Installation method