

# 角型ハンドル

# A-51

## SQUARE-SHAPED HANDLES



### 特徴 Feature

- 錠前は操作性に優れた防塵シャッター付新型リバーシブルキーTAK60を標準装備
- クロムめっきは耐食性の優れたマイクロポーラスクロムめっき仕上
- 左右兼用型
- The lock comes standard with the TAK60, a new-style reversible key with an easy-to-use dustproof shutter.
- Excellent corrosion-resistant microporouschromium plating finish.
- For both left-hand and right-hand use.

- 仕様**
- 製品質量：A-51-1/370g A-51-2/200g
  - 材質：亜鉛合金 (ZDC)
  - 表面仕上：クロムめっき (MZCr)
  - 鍵番号：TAK60
  - 適用扉：A-51-1/1800×700mm  
A-51-2/1000×500mm
  - 最大適用板厚：A-51-1-1/5.5mm  
A-51-2-1/1.5mm
- 用途**
- 付属品：大ナット・ビスセット・キー2本
  - キュービクル・制御盤
  - 標準品・・・即納します
  - 鍵違いも製作します。お問合せ下さい。
  - 特別な表面処理はご相談下さい。

- Specifications**
- Mass: A-51-1: 370g, A-51-2: 200g
  - Material: Zinc alloy (ZDC)
  - Finish: Chrome plating (MZCr)
  - Key No.: TAK60
  - Applicable door: A-51-1: 1800×700mm  
A-51-2: 1000×500mm
  - Max. applicable panel thickness: A-51-1-1: 5.5mm  
A-51-2-1: 1.5mm
- Specific use**
- Accessories: Two keys, large nut and screws
  - Cubicles and control boards



A-51-1-1

A-51-2-1

キーNo.TAK60 Key

[A-51-1-1]

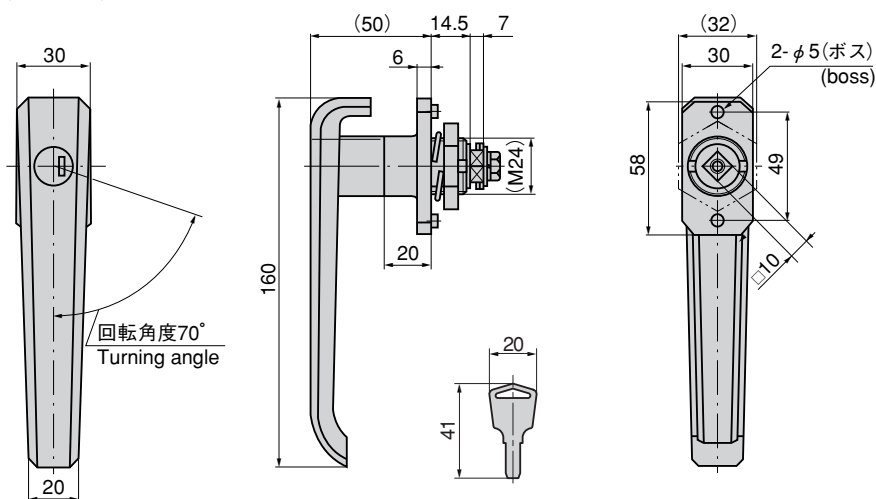

[A-51-2-1]

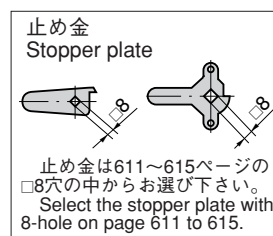
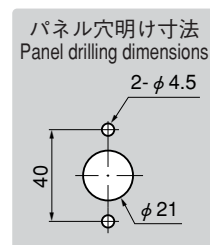
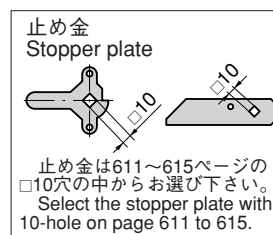
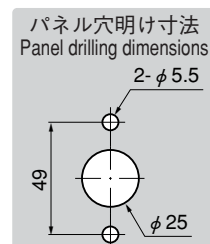
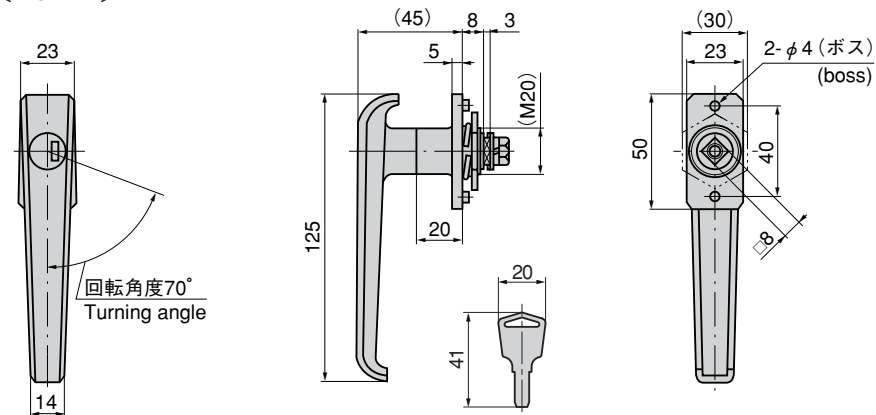

商品番号 Product No.	RoHS	CAD	備考 Remarks	コード Code	単価 Price	箱入数 Quantity per box
A-51-1-TAK60	▲		鍵付き With lock	04019	¥2,200	20
A-51-1-2	▲	●	鍵なし Without lock	00174	¥1,700	20
A-51-2-1-TAK60	▲		鍵付き With lock	04020	¥1,600	40
A-51-2-2	▲		鍵なし Without lock	00176	¥1,000	40

● : RoHS指令対応品 ▲ : RoHS指令に対応可能です。お問合せ下さい。 ※箱単位はご相談下さい。

小松川 ☎(03)3683-8000 Fax.(03)3683-0900 厚木 ☎(046)230-4001 Fax.(046)230-4000  
八王子 ☎(042)646-3001 Fax.(042)646-3005 沼津 ☎(055)929-1001 Fax.(055)929-1000  
川崎 ☎(044)555-2001 Fax.(044)533-8001 京都 ☎(075)661-8001 Fax.(075)661-8011

広島 ☎(082)885-2001 Fax.(082)885-0200 福岡 ☎(092)511-5000 Fax.(092)511-0095  
韓国 ☎(82)2-338-0706 Fax.(82)2-338-0704