

ハッチクリップ

HATCH CLIPS



ステンレス製 A-1325

A

クレモン

ローラー
締め特装密閉
ハンドルフリーザー
密閉平面
スイング

ギア式

平面
ハンドルポップ
ハンドルリフト
ハンドルアジャスト
ハンドル

ラッチ式

スナッチ

リンク

フック式

ロック
ハンドルL 型
ハンドルT 型
ハンドル

A-1325-2

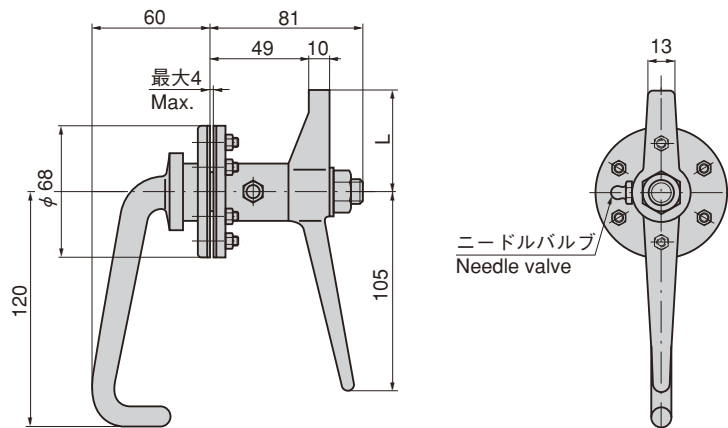
ニードルバルブ
Needle valve

特 徴 Feature

- ステンレス製で耐食性に優れています。
- ハッチに取付けた場合内側からも開閉ができます。
- 防水タイプ(シートパッキン使用)
- 防水規格IPX3相当(A-1325-1)
- ニードルバルブよりグリスアップできます。
- 左右兼用型
- If installed to the hatch, its opening and closing can be made from both the inside and outside.
- Waterproof (using the sheet packing)
- This product is equivalent for waterproof standard IPX3. (A-1325-1)
- It can be applied to grease from the needle valve.
- For both left-hand and right-hand use.

仕 様

- 材 質：ステンレス鋼铸件(SCS304)
- 表面仕上：鏡面バフ研磨
- 最大適用板厚：4mm

用 途
期

- 船舶用ハッチ
- 標準品・・・即納します
- 防水性能の保護等級・試験条件については、1497ページを参照下さい。

Specifi-
cations

- Material: Cast stainless steel (SCS304)
- Finish: Mirror surface buffing
- Max. applicable panel thickness: 4mm or less

Specific use

- Hatches in ships.
- For waterproof efficiency and level of protection/test conditions, please see P.1497

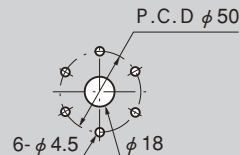
パネル穴明け寸法
Panel drilling dimensions

| 商品番号 Product No. | RoHS | L | 製品質量(g) Mass | コード Code | 単 価 Price | 箱入数 Quantity per box |
|---------------------|------|----|-----------------|-------------|--------------|-------------------------|
| A-1325-1 | ● | 94 | 1090 | 02091 | ¥11,500 | 10 |
| A-1325-2 | ● | 54 | 1030 | 02092 | ¥10,500 | 15 |

●：RoHS指令対応品 ▲：RoHS指令に対応可能です。 ※箱単位はご相談下さい。
お問合せ下さい。