

ワンタッチ先端ローラー・ロッドスリーブ



AC-25-VA・VB

ROLLERS AND SLEEVES

A

- クレモン
- ローラー
締め
- 特装密閉
ハンドル
- フリーザー
密閉
- 平面
スイング
- ギア式
- 平面
ハンドル
- ポップ
ハンドル
- リフト
ハンドル
- アジャスト
ハンドル
- ラッチ式
- スナッチ
- リンク
- フック式
- ロック
ハンドル
- L 型
ハンドル
- T 型
ハンドル
- 丸型
小型
- 押ボタン
- 取手
- つまみ
- 止め金
ロッド棒
- ジョイント
リンク
- ワイヤ



AC-25-VA-10

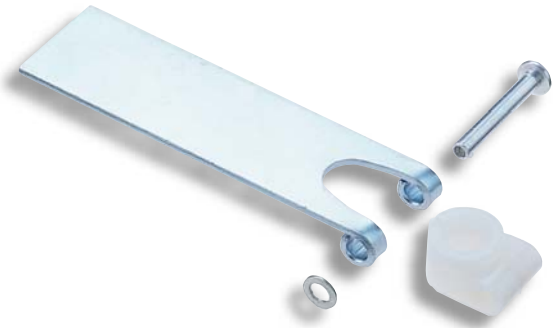

AC-25-VB-10

[AC-25-VA]

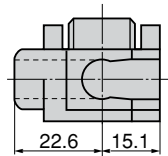
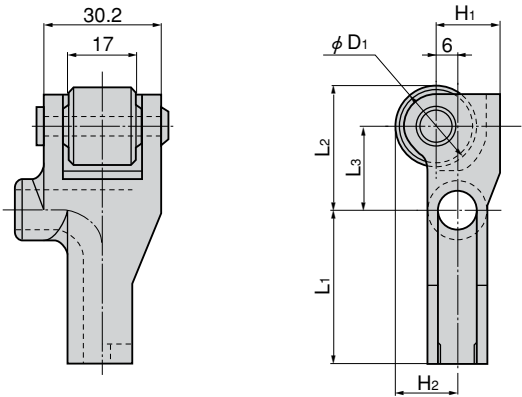

[AC-25-VB]

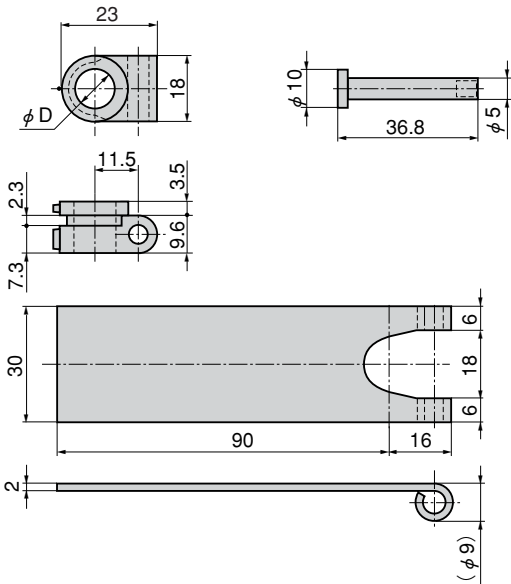

PAT.PEND.

特徴 Feature

- ロッドの先端を曲げるだけでワンタッチ装着
- 扉の締め付けが簡単に行えます。
- 筐体に傷がつきません。
- ローラー・スリーブが樹脂のため、金属粉の発生や異音を抑えます。
- 盤の構造・用途に応じて折曲げて使用できます。(AC-25-VB)
- Can be installed one-touch by bending the end of the rod.
- Door can be tightened easily.
- No damage to a case.
- The roller and sleeve are made of plastic so metal chips and abnormal sound are reduced to the minimum.
- Can be bent and used according to the board structure and application. (AC-25-VB)

- 仕様**
- 材質
[AC-25-VA] ポリアミド (PA6)
[AC-25-VB] プレート/冷間圧延鋼板 (SPCC) スリーブ/ポリアミド (PA6)
 - 表面仕上: 亜鉛めっきユニクロメート処理 (MFZn)
 - キュービクル・配分電盤
 - 標準品...即納します
- 用途**
- 標準品...即納します

- Specifications**
- Material
[AC-25-VA] Polyamid (PA6)
[AC-25-VB] Plate: Cold rolled steel plate (SPCC) Sleeve: Polyamid (PA6)
 - Finish: Zinc plating unichromate treatment (MFZn)
- Specific use**
- Cubicles and power/distribution boards

商品番号 Product No.	RoHS	CAD	備考 Remarks	L1	L2	L3	H1	H2	φD	製品質量(g) Mass	コード Code	単価 Price	箱入数 Quantity per box
AC-25-VA-6	●	●	φ6用 For φ6	30	25	17	14	14	16		03024	¥260	100
AC-25-VA-8	●	●	φ8用 For φ8	38	25	17	14	14	16	22	03023	¥270	100
AC-25-VA-10	●	●	φ10用 For φ10	40	32	22	17	16	20	33	02815	¥300	80

●: RoHS指令対応品 ▲: RoHS指令に対応可能です。お問合せ下さい。 ※箱単位はご相談下さい。

取付け例 Example of installation [AC-25-VA-10]

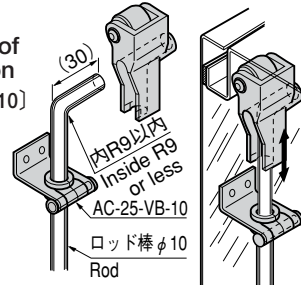

取付け例 Example of installation [AC-25-VB-10]

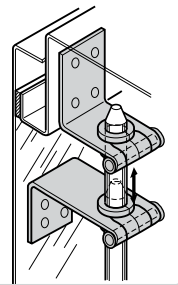

取付け例 Example of installation [AC-25-VB]

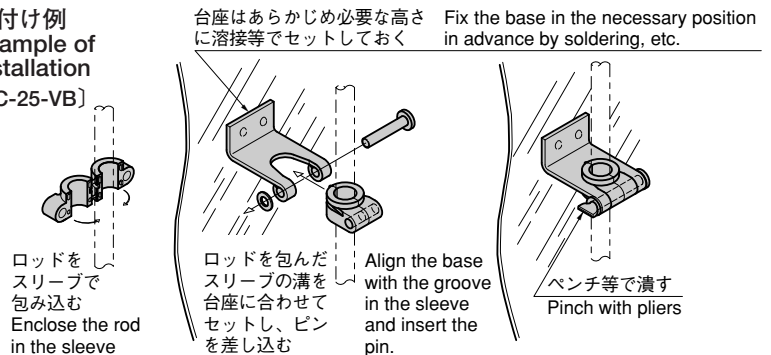

商品番号 Product No.	RoHS	CAD	備考 Remarks	φD	製品質量(g) Mass	コード Code	単価 Price	箱入数 Quantity per box
AC-25-VB-6	▲	●	φ6用 For φ6	6.3	60	03026	¥230	100
AC-25-VB-8	▲	●	φ8用 For φ8	8.3	60	03025	¥250	100
AC-25-VB-10	▲	●	φ10用 For φ10	11	60	02816	¥270	100

●: RoHS指令対応品 ▲: RoHS指令に対応可能です。お問合せ下さい。 ※箱単位はご相談下さい。

即日配達タキゲン—全国直販店—

東京 ☎(03)3492-2001 Fax.(03)3492-3001
大阪 ☎(06)6933-8001 Fax.(06)6933-8000

名古屋 ☎(0568)75-5001 Fax.(0568)77-2200
札幌 ☎(011)846-2001 Fax.(011)846-0900
仙台 ☎(022)235-2101 Fax.(022)283-0110

新潟 ☎(025)274-2500 Fax.(025)274-5700
宇都宮 ☎(028)627-8001 Fax.(028)627-8000
浦和 ☎(048)855-3111 Fax.(048)855-8705