

# ロッド棒用ラッチ錠 ロッド棒用受け(面付・掘込み)

# ステンレス製 AC-1025-RR・RR-E AC-25-RE・RD



### 特徴 Feature

- ステンレス製で耐食性に優れています。
- ロッド棒の上下運動を締付け力に変えます。
- 密閉式のハンドルと組合わせて使用することにより密閉度が高まります。
- 扉の締付けが簡単に行えます。
- 筐体に傷がつきません。
- Corrosion-resistant stainless steel is used.
- The vertical movement of a rod is changed to the securing force.
- Using the airtight handle together makes the more powerful airtight closure.
- Securing the door is easy.
- No damage to the case or cabinet.

- 仕様**
- 材質：ステンレス鋼板 (SUS304)  
ラッチ部 / 快削黄銅棒 (C3602BD)
  - 表面仕上：ラッチ部 / ニッケルめっき (MBNi)  
バフ研磨 (AC-1025-RR・RR-E)
- 用途**
- シェルター・キュービクルなどの強力密閉
  - 標準品・・・即納します
  - AC-25-REとAC-25-RDは組合わせてご使用下さい。

- Specifications**
- Material: Stainless steel plate (SUS304)  
Latch: Free cutting brass (C3602BD)
  - Finish: Latch: Nickel plating (MBNi)  
Mirror surface buffing. (AC-1025-RR・RR-E)

- Specific use**
- Powerful airtight closure for cubicles and shelters

- Remarks**
- Use AC-25-RE and AC-25-RD together.

- クレモン
- ローラー  
締り
- 特装密閉  
ハンドル
- フリーザー  
密閉
- 平面  
スイング
- ギア式
- 平面  
ハンドル
- ポップ  
ハンドル
- リフト  
ハンドル
- アジャスト  
ハンドル
- ラッチ式
- スナッチ

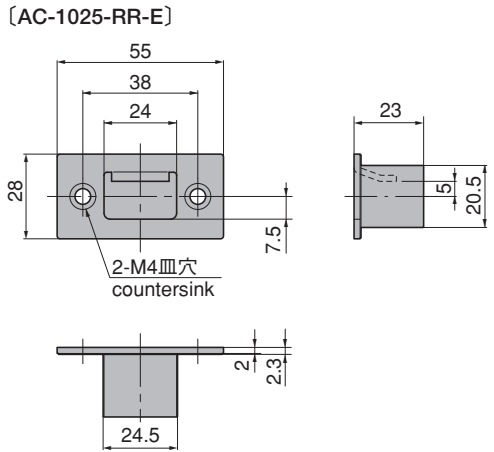
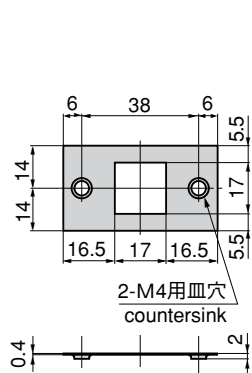
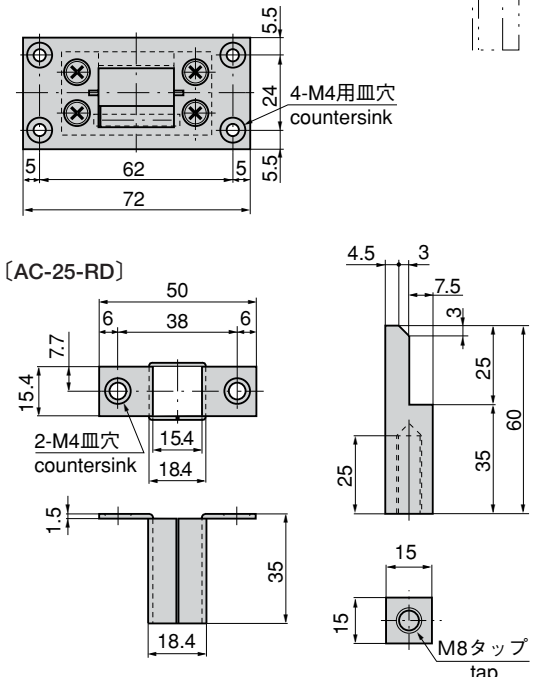
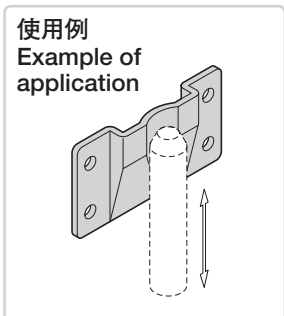
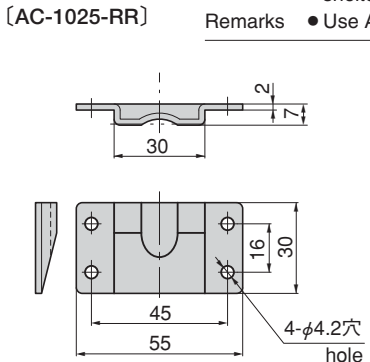
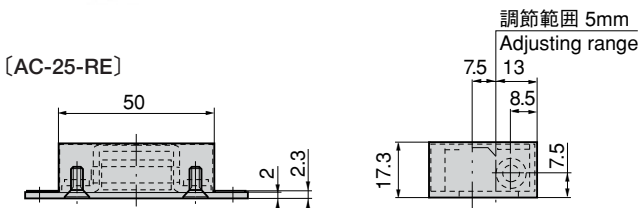
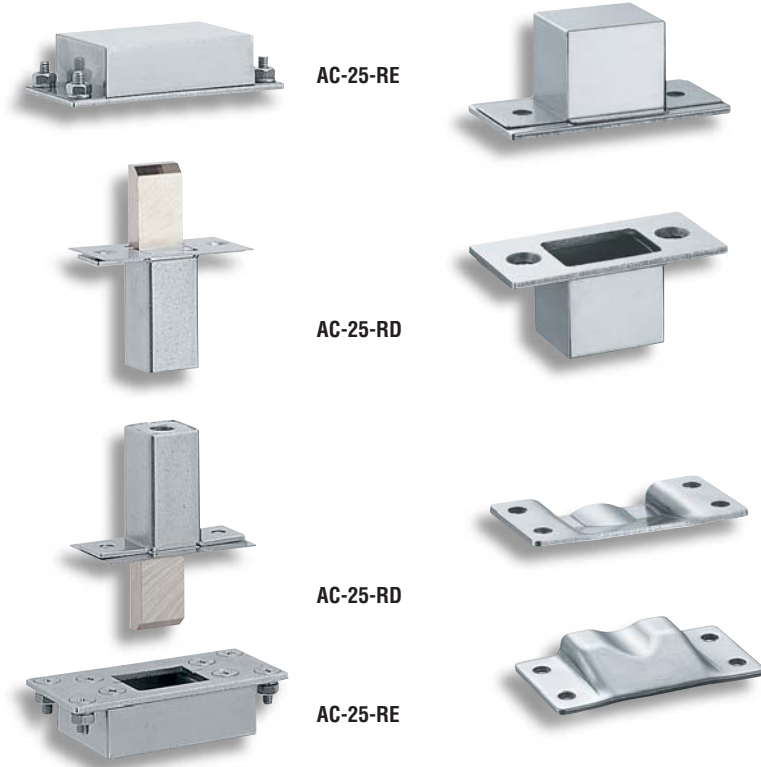

商品番号 Product No.	RoHS	CAD	製品質量 (g) Mass	コード Code	単価 Price	箱入数 Quantity per box
AC-25-RE	●	●	112	01976	¥920	100
AC-25-RD	▲	●	87	01975	¥770	100

商品番号 Product No.	RoHS	製品質量 (g) Mass	コード Code	単価 Price	箱入数 Quantity per box
AC-1025-RR	●	24	03604	¥120	500
AC-1025-RR-E	●	27	03605	¥190	500

● : RoHS指令対応品 ▲ : RoHS指令に対応可能です。お問合せ下さい。 ※箱単位はご相談下さい。

● : RoHS指令対応品 ▲ : RoHS指令に対応可能です。お問合せ下さい。 ※箱単位はご相談下さい。