

止め金

ステンレス製 AC-1025-E・AC-1025-L AC-25-L

STOPPER PLATES

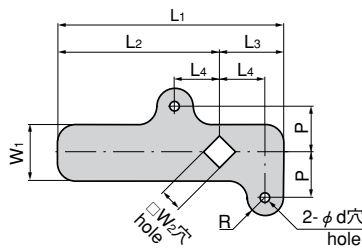

作動図 Operation drawings

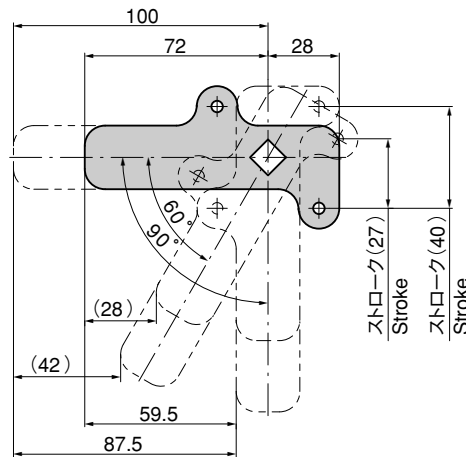

[AC-1025-E-1・2・11]
[AC-25-E-1・2・11]

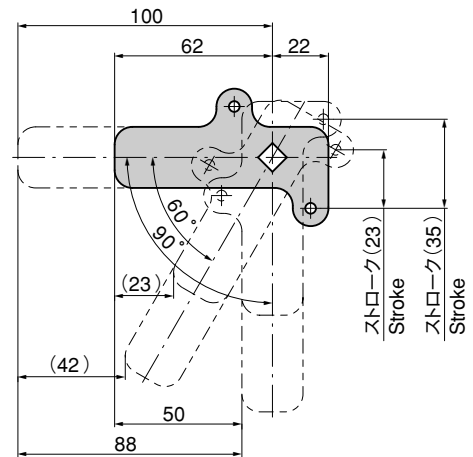

[AC-1025-E-3・4・14]
[AC-25-E-3・4・14]

商品番号 Product No.	RoHS	CAD	材質 Material	L1	L2	L3	L4	W1	□W2	R	P	φd	板厚 Plate thickness	製品質量(g) Mass	コード Code	単価 Price	箱入数 Quantity per box
AC-1025-E-1	●		SUS 304	100	72	28	20	25	10	8		4.5	3	63	02078	¥400	300
AC-1025-E-2	●			84	62	22	15	24	8	7	20	4.2	2	42	02079	¥310	300
AC-1025-E-3	●			128	100	28	20	25	10	8		4.5	3	85	03596	¥250	250
AC-1025-E-4	●			122		22	15	24	8	7		4.2	2	55	03597	¥170	300
AC-25-E-1	●	●	SPCC	100	72	28	20	25	10	8		4.5	3.2	70	01738	¥80	100
AC-25-E-2	▲			84	62	22	15	24	8	7	20	4.2	2.3	50	01739	¥85	100
AC-25-E-3	▲			128	100	28	20	25	10	8		4.5	3.2	56	03201	¥100	200
AC-25-E-4	●	●		122		22	15	24	8	7		4.2	2.3	42	01740	¥60	200
AC-25-E-11	●	●		128	100	28	20	25	10	8		4.5	3.2	78	03594	¥150	250
AC-25-E-14	●	●		122		22	15	24	8	7		4.2	2.3	48	03595	¥110	300

● : RoHS指令対応品 ▲ : RoHS指令に対応可能です。お問合せ下さい。 ※箱単位はご相談下さい。

[AC-1025-E-1~4・E-11・E-14]

- 材質 : ステンレス鋼板 (SUS304)
- 表面仕上 : バレル研磨
- Material: Stainless steel plate(SUS304)
- Finish: Barrel polishing

[AC-25-E-1~4・E-11・E-14]

- 材質 : 冷間圧延鋼板 (SPCC)
- 表面仕上 : 亜鉛めっきクロメート処理 (MFZn-C)
- Material: Cold rolled steel plate (SPCC)
- Finish: Zinc plating chromate treatment(MFZn-C)



[AC-1025-L-1-10~AC-1025-L-2-20]

- 材質 : ステンレス鋼板 (SUS304)
- 表面仕上 : バレル研磨
- Material: Stainless steel plate(SUS304)
- Finish: Barrel polishing

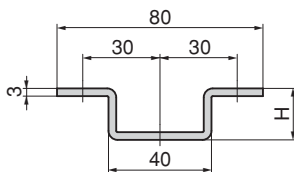
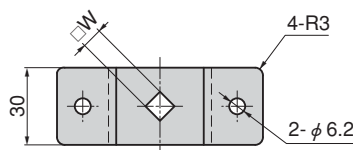

商品番号 Product No.	RoHS	CAD	H	□W	製品質量(g) Mass	コード Code	単価 Price	箱入数 Quantity per box
AC-1025-L-1-10	●	●	10	10	53.5	04279	¥170	1000
AC-1025-L-1-20	●	●	20	10	66.7	04280	¥210	1000
AC-1025-L-2-10	●	●	10	8	55.0	04281	¥170	1000
AC-1025-L-2-20	●	●	20	8	69.2	04282	¥210	1000

● : RoHS指令対応品 ▲ : RoHS指令に対応可能です。お問合せ下さい。 ※箱単位はご相談下さい。

[AC-25-L]

- 材質 : 冷間圧延鋼板 (SPCC)
- 表面仕上 : 亜鉛めっきクロメート処理 (MFZn-C)
- Material: Cold rolled steel(SPCC)
- Finish: Zinc plating chromate treatment(MFZn-C)

[AC-1025-L]

- 材質 : ステンレス鋼板 (SUS304)
- 表面仕上 : バレル研磨
- Material: Stainless steel plate(SUS304)
- Finish: Barrel polishing

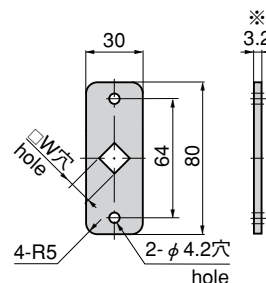

※AC-1025-Lは3mmです。

商品番号 Product No.	RoHS	CAD	□W	製品質量(g) Mass	コード Code	単価 Price	箱入数 Quantity per box
AC-1025-L-1	●	●	10	51	04200	¥130	100
AC-1025-L-2	●	●	8	54	04201	¥130	100
AC-25-L-1	▲	●	10	55	21172	¥80	100
AC-25-L-2	●	●	8	57	21082	¥60	100

● : RoHS指令対応品 ▲ : RoHS指令に対応可能です。お問合せ下さい。 ※箱単位はご相談下さい。

クレモン

ローラー

特装密閉

ハンドル

フリーザー

密閉

平面

スイング

ギア式

平面

ハンドル

ポップ

ハンドル

リフト

ハンドル

アジャスト

ハンドル

ラッチ式

スナッチ

リンク

フック式

ロック

ハンドル

L型

ハンドル

T型

ハンドル

丸型

小型

押ボタン

取手

つまみ

止め金

ロッド棒

ジョイント

リンク

ワイヤ