

L型裏蝶番5型

CONCEALED HINGES



ステンレス製

B-1549

鉄製 **B-549**

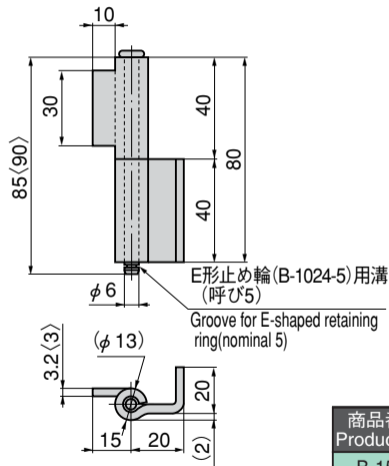

使用例
Example of application

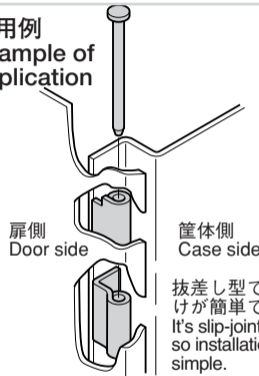

仕様
[B-1549]

- 製品質量：120g
- 材質：ステンレス鋼板(SUS304)

[B-549]

- 材質：冷間圧延鋼板(SPCC)
- 表面仕上：生地

用途
納期
備考

- 表面仕上：亜鉛めっきユニクロ処理(MFZn)
- 配分電盤・計測機器・通信機器
- 標準品・・・即納します
- E形止め輪は付属されておりません。
B-1024 (726ページ)をご参照下さい。
- 取付け参考例はP.670をご参照下さい。

Specifications
[B-1549]

- Mass: 120g
- Material: Stainless steel plate (SUS304)
- Finish: Plain

[B-549]

- Material: Cold rolled steel plate (SPCC)
- Finish: Zinc plating unichrome treatment (MFZn)

Specific use

- Power/distribution boards, measuring or communication equipment

Remarks

- E-shaped retaining ring is not included. See B-1024 on page 726.
- See page 670 for an example of installation.

商品番号 Product No.	RoHS	CAD	材質 Material	コード Code	単価 Price	箱入数 Quantity per box
B-1549	●	●	SUS	12850	¥600	60
B-549	▲	●	SPCC	10500	¥150	60

●：RoHS指令対応品 ▲：RoHS指令に対応可能です。お問合せ下さい。 ※箱単位はご相談下さい。

※ 〈 〉 内寸法はステンレス製
Dimensions in angle brackets are for stainless steel.

クリーン
ヒンジ

特装車
蝶番

フリーザー
ヒンジ

特殊
蝶番

トルク
ヒンジ