

組立式旗蝶番

ステンレス製 **B-1061** 鉄製 **B-61**

FLAG HINGES



特 徴 Feature

- 折曲げて使用できます。
- Can be bent and used.

仕 様

- [B-1061]
- 材 質：ステンレス鋼板(SUS304)
 - 表面仕上：生地
- [B-61]
- 材 質：冷間圧延鋼板(SPCC)
 - 表面仕上：亜鉛めっきユニクロ処理(MFZn)
- 用 途
- 配分電盤・制御盤・工作機械
- 納 期
- 標準品・・・即納します
- 備 考
- E形止め輪は付属されておりません。
B-1024 (726ページ)をご参照下さい。

Specifications

- [B-1061]
- Material: Stainless steel plate (SUS304)
 - Finish: Plain
- [B-61]
- Material: Cold rolled steel plate (SPCC)
 - Finish: Zinc plating unichrome treatment (MFZn)
- Specific use
- Distribution and control boards and machine tools
- Remarks
- E-shaped retaining ring is not included.
See B-1024 on page 726.



B-61-1

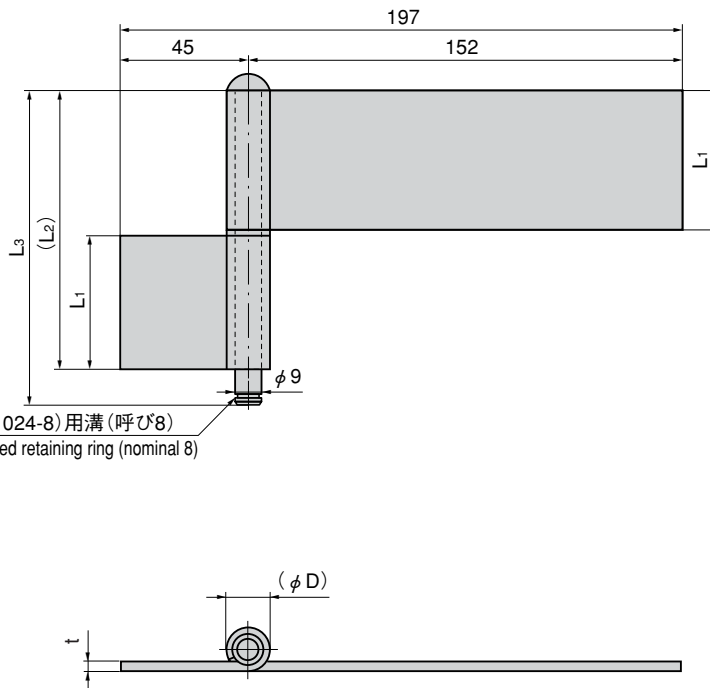

使用例 Example of application

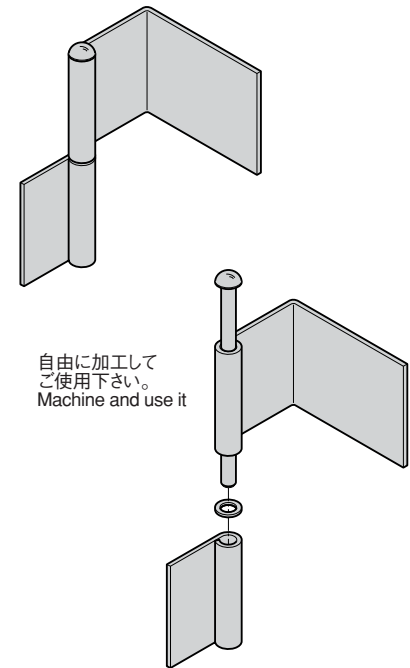

商品番号 Product No.		RoHS		CAD		L1	L2	L3	t		(φD)		縦2ヶ使用时 参考扉質量(kg) Door mass when using two pcs vertically (reference)	製品質量(g) Mass		コード Code		単 価 Price		箱入数 Quantity per box
SUS	SPCC	SUS	SPCC	SUS	SPCC				SUS	SPCC	SUS	SPCC		SUS	SPCC	SUS	SPCC	SUS	SPCC	
B-1061-1	B-61-1	●	▲	●	●	75	152	162	3	3.2	15.5	15.9	50	549	535	12838	10155	¥1,800	¥500	30
B-1061-2	B-61-2	●	●	●	●	50	102	112	3	3.2	15.5	15.9	35	447	360	12839	10156	¥1,400	¥390	40
B-1061-3	B-61-3	●	▲	●	●	35	72	82	3	3.2	15.5	15.9	25	384	255	12840	10157	¥1,200	¥310	50

●：RoHS指令対応品 ▲：RoHS指令に対応可能です。お問合せ下さい。

※箱単位はご相談下さい。

E-mail Address

総合 20-2

東京 E-mail : tokyo@takigen.co.jp
大阪 E-mail : osaka@takigen.co.jp

名古屋 E-mail : nagoya@takigen.co.jp
札幌 E-mail : sapporo@takigen.co.jp
仙台 E-mail : sendai@takigen.co.jp

新潟 E-mail : niigata@takigen.co.jp
宇都宮 E-mail : utunomiya@takigen.co.jp
浦和 E-mail : urawa@takigen.co.jp