

# 重量用平蝶番

ステンレス製 **B-1550** 鉄製 **B-550** (旧品番BA-91-1)

## IRON BUTT HINGES

B

長蝶番

平蝶番

裏蝶番

抜差し蝶番

段付蝶番

クリーン  
ヒンジ

特装車  
蝶番

フリーザー  
ヒンジ

特殊  
蝶番

トルク  
ヒンジ

ステー

周辺機器  
(B)



B-550-1

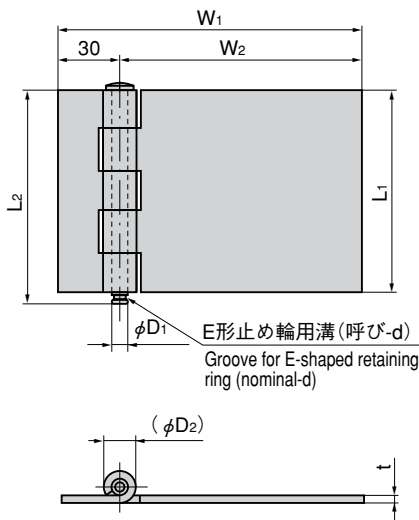

### 特徴 Feature

- 用途に応じて折曲げて使用できます。
- 重量扉に最適
- 抜差し型の蝶番で取付けが簡単です。
- Can be bent and used according to the application.
- Suitable for heavy doors.
- It's slip-joint type so installation is easy.

仕様 ●材質: B-1550/ステンレス鋼板(SUS304) B-550/冷間圧延鋼板(SPCC)

用途 ●表面仕上: 生地  
納期 ●キュービクル・配分電盤・制御盤  
備考 ●標準品...即納します  
●E形止め輪は付属されておりません。B-1024 (726ページ) をご参照下さい。

Specifications ●Material: B-1550: Stainless steel plate (SUS304) B-550: Cold rolled steel plate (SPCC)

Specific use ●Finish: Plain

Remarks ●Cubicles, distribution and control boards

●E-shaped retaining ring is not included. See B-1024 on page 726.

商品番号 Product No.		RoHS		CAD		L <sub>1</sub>		L <sub>2</sub>		W <sub>1</sub>		W <sub>2</sub>		t		φD <sub>1</sub>		(φD <sub>2</sub> )		d(商品番号) Product No.		製品質量(g) Mass		コード Code		単価 Price		箱入数 Quantity per box
SUS	SPCC	SUS	SPCC	SUS	SPCC	SUS	SPCC	SUS	SPCC	SUS	SPCC	SUS	SPCC	SUS	SPCC	SUS	SPCC	SUS	SPCC	SUS	SPCC	SUS	SPCC	SUS	SPCC	SUS	SPCC	
B-1550-1	B-550-1	●	▲	●	●	100	113	110	160	130	4	4.5	8	16.5	18	7	(B-1024-7)	709	700	12851	10501	¥2,200	¥420	40				
B-1550-2	B-550-2 (BA-91-1)	●	●	●	●	90	100	100	150	120	4	4.5	8	16.5	18	7	(B-1024-7)	635	590	12852	10502	¥1,950	¥390					
B-1550-3	B-550-3	●	●	●	●	80	90	85	142	112	4	4	7	15.5	16	6	(B-1024-6)	506	440	12853	10503	¥1,550	¥330					
B-1550-4	B-550-4	●	●	●	●	75	90	85	130	100	4	4	7	15.5	16	6	(B-1024-6)	488	390	12854	10504	¥1,400	¥320					

●: RoHS指令対応品 ▲: RoHS指令に対応可能です。お問合せ下さい。

※箱単位はご相談下さい。

# 平蝶番

ステンレス製 **B-1508-A** 鉄製 **B-508-A** (旧品番BA-91-2・BA-91-3) (旧品番BA-90-3~BA-90-5)

## BUTT HINGES

フリーザー  
ヒンジ

特殊  
蝶番

トルク  
ヒンジ

ステー

周辺機器  
(B)



B-1508-A-1

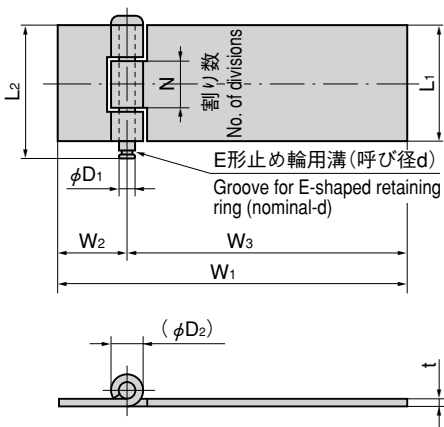

### 特徴 Feature

- ステンレス製で耐食性に優れています。(B-1508-A)
- Corrosion-resistant stainless steel is used.

[B-1508-A]

仕様 ●材質: ステンレス鋼板 (SUS304)

用途 ●船舶・車両・厨房機器・屋外用機器

納期 ●標準品...即納します

[B-508-A]

仕様 ●材質: 冷間圧延鋼板 (SPCC)

●表面仕上: 生地

納期 ●標準品...即納します

備考 ●E形止め輪は付属されておりません。B-1024 (726ページ) をご参照下さい。

[B-1508-A]

Specifications ●Material: Stainless steel plate (SUS304)

Specific use ●Ships, vehicles, kitchen and outdoor equipment

[B-508-A]

Specifi- ●Material: Cold rolled steel plate (SPCC)

cations ●Finish: Plain

Remarks ●E-shaped retaining ring is optional. See B-1024 on page 726.

使用例  
Example of application

●用途に応じて折曲げて使用できます。  
●Can be bent and used according to the application.

商品番号 Product No.		RoHS		CAD		L <sub>1</sub>		L <sub>2</sub>		W <sub>1</sub>		W <sub>2</sub>		W <sub>3</sub>		t		φD <sub>1</sub>		(φD <sub>2</sub> )		d(商品番号) Product No.		縦2ヶ使用時 参考質量(kg) Door mass when using 2 pcs vertically (reference)		製品質量(g) Mass		コード Code		単価 Price		箱入数 Quantity per box
SUS	SPCC	SUS	SPCC	SUS	SPCC	SUS	SPCC	SUS	SPCC	SUS	SPCC	SUS	SPCC	SUS	SPCC	SUS	SPCC	SUS	SPCC	SUS	SPCC	SUS	SPCC	SUS	SPCC	SUS	SPCC	SUS	SPCC			
B-1508-A-1	B-508-A-1 (BA-91-2)	●	●	●	●	65	70	70	181	22	159	3	3.2	6	12.5	12.5	5	(B-1024-5)	5	25	320	325	10829	10474	¥930	¥260	70					
B-1508-A-2	B-508-A-2 (BA-91-3)	●	●	●	●	65	70	70	126	22	104	3	3.2	6	12.5	12.5	5	(B-1024-5)	5	25	240	235	10830	10475	¥760	¥220	80					
B-1508-A-3	B-508-A-3 (BA-90-3)	●	●	●	●	50	55	55	104	22	82	2	2.3	4	8.5	9	3	(B-1024-3)	3	13	100	110	10831	10476	¥390	¥120	50					
B-1508-A-4	B-508-A-4 (BA-90-4)	●	▲	●	●	38	43	43	98	18	80	2	2.3	4	8.5	9	3	(B-1024-3)	3	10	75	80	10832	10477	¥330	¥110	80					
B-1508-A-5	B-508-A-5 (BA-90-5)	●	●	●	●	30	35	35	90	18	72	2	2.3	4	8.5	9	3	(B-1024-3)	3	8	55	60	10833	10478	¥300	¥100	100					

●: RoHS指令対応品 ▲: RoHS指令に対応可能です。お問合せ下さい。

※箱単位はご相談下さい。