

# 大型スライドヒンジ

## SLIDE HINGES

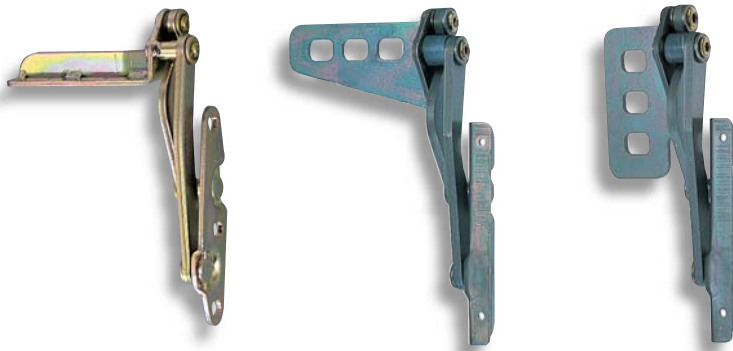

B-863-1-R

B-863-2-R

B-863-3-R

### 特徴 Feature

- 開扉時は、扉が前方につき出ますので、本体を傷つけません。
- 扉は180°開きます。
- 右用・左用（本図・写真共右用です。）
- When the door is opened it sticks out forward, so that main unit will not be damaged.
- The door can be opened to 180°.
- The left type or right type.  
(drawing and photo show the right type)

- 仕様**
- 材質：  
ブラケット／一般構造用圧延鋼材（SS41）  
アーム／機械構造用炭素鋼鋼材（S45C）
  - 表面仕上：  
B-863-1／亜鉛めっきクロメート処理(MFZn-C)  
B-863-2・3／亜鉛めっき緑色クロメート処理(MFZn-C)
- 用途**
- 特装車・振動機器・バス
- 納期**
- 標準品・・・納期お問合せ下さい。
- Specifications**
- Material: Bracket: Rolled steel for general structure(SS41)  
Arm: Carbon steels for machine structural use.
  - Finish: B-863-1: Zinc plating chromate treatment(MFZn-C)  
B-863-2・3: Zinc plating green chromate treatment
- Specific use**
- Specially equipped vehicles, oscillation devices and buses

[B-863-1]

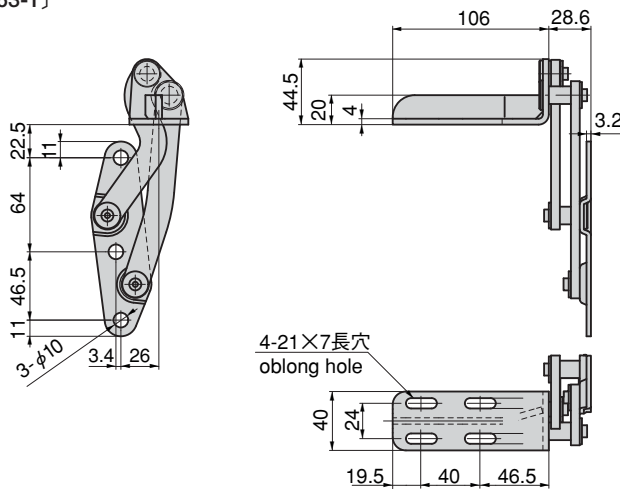

[B-863-2]

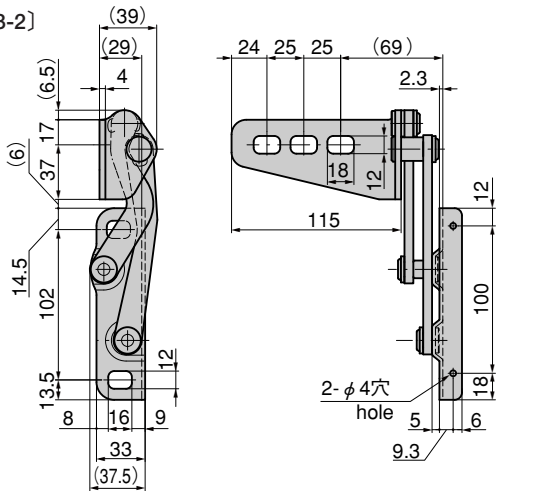

[B-863-3]

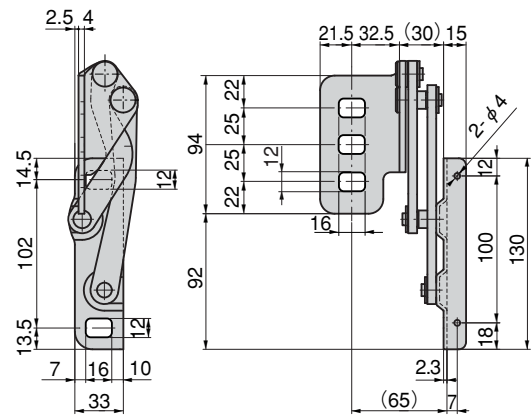

### 作動例 Example of operation

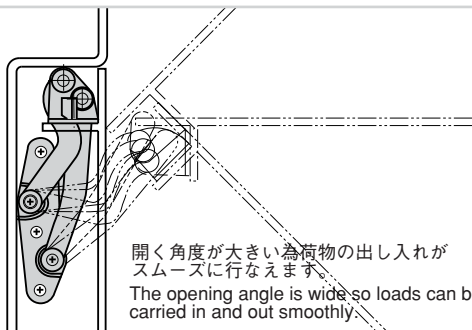

### 使用例 Example of application

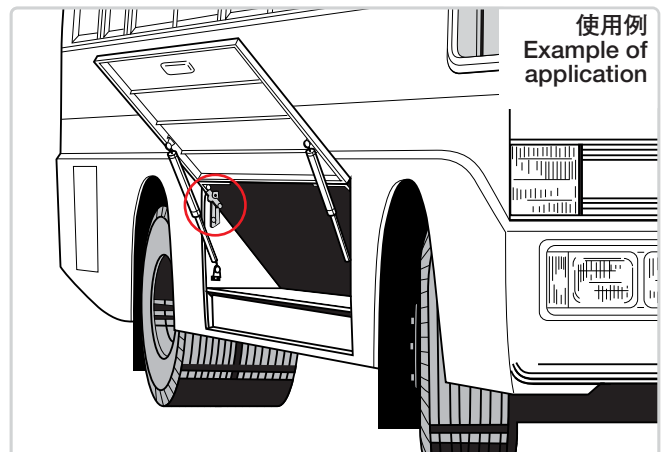

商品番号 Product No.	RoHS	CAD	製品質量(g) Mass	コード Code	単価 Price	箱入数 Quantity per box
B-863-1-L	▲	●	575	11468	¥1,500	30
B-863-1-R	▲	●	575	11469	¥1,500	
B-863-2-L	●	●	550	11683	¥2,600	20
B-863-2-R	●	●	550	11684	¥2,600	
B-863-3-L	●	●	550	11685	¥2,800	
B-863-3-R	●	●	550	11686	¥2,800	

● : RoHS指令対応品 ▲ : RoHS指令に対応可能です。お問合せ下さい。 ※箱単位はご相談下さい。