

ダンパーヒンジ

BP-879-1H 亜鉛合金製 B-879-1H

DAMPER HINGES



長蝶番

平蝶番

裏蝶番

抜き蝶番

段付蝶番

クリーンヒンジ

特装車蝶番

フリーザーヒンジ

特殊蝶番

トルクヒンジ

ステー

周辺機器 (B)



BP-879-1H

B-879-1H

〔BP-879-1H〕

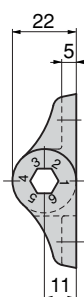
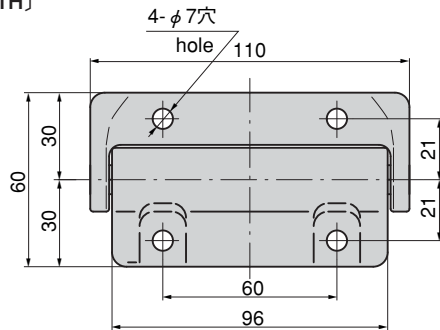

〔B-879-1H〕

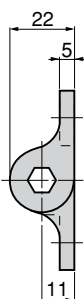
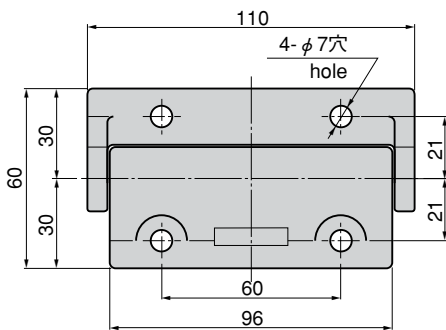

特徴 Feature

- ヒンジ内部にBP-879-1、B-879-1が2個組めます。
- 往復ダンパータイプや片方ダンパータイプなど、いろいろ設定できます。
- Two B-879-1 BP-879-1 products can be assembled into the inside of the hinge.
- It can be modified for various settings, such as reciprocating damper type, one-way damper type, and others.

仕様

〔BP-879-1H〕 ● 材質：ポリプロピレン (PP)

● 標準色：ブラック

〔B-879-1H〕 ● 材質：亜鉛合金 (ZDC)

● 表面仕上：黒塗装 (メラミン・アクリル樹脂)

● バス・列車のハットラック、サービスボックス

● 標準品・・・即納します

用途備考 ● ローターダンパーは別売です。P.802を参照下さい。



● ローターダンパーの回転範囲 (180°) 内で組立てて下さい。

● ヒンジにかかる扉の荷重は10kg以内に設定して下さい。

Specifications

〔BP-879-1H〕 ● Material: Polypropylene (PP)

● Standard color: Black

〔B-879-1H〕 ● Material: Zinc alloy (ZDC)

● Finish: Black coated (Melamine・Acrylic resin)

Specific use ● Hat racks and service boxes of bus and train

Remarks ● Rotary damper is sold separately. See page 802



● Assembly should be carried out within the rotation range (180°) of BP-879-1.

● The door weight when two pieces are used horizontally should be 10 kg or less.

商品番号 Product No.	RoHS	CAD	製品質量(g) Mass	コード Code	単価 Price	箱入数 Quantity per box
B-879-1H	●	●	230	13254	¥1,500	40
BP-879-1H	●	●	45	11527	¥600	50

● : RoHS指令対応品 ※箱単位はご相談下さい。
▲ : RoHS指令に対応可能です。お問合せ下さい。

設定方法 How to set

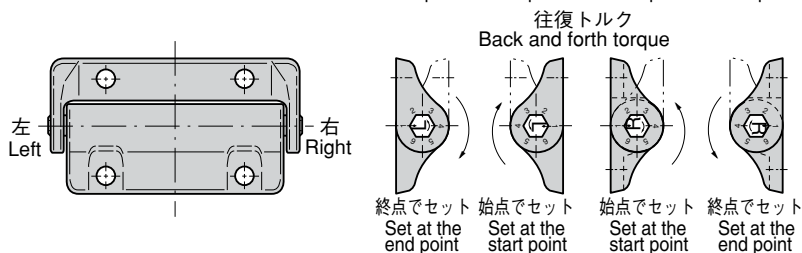
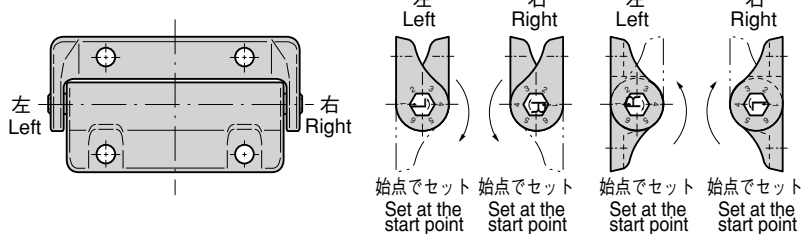

設定角度により回転範囲を変えられます
Rotational range can be adjusted by setting the operating angle

※矢印はトルク方向を示します。

※始点・終点については、P.802

回転角図をご参照下さい。

※The allow shows torque direction

※For the end point and start point, see the rotation angle drawing on page 802.

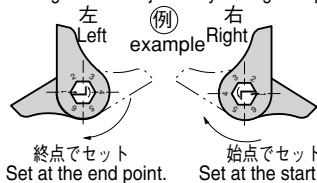

組立て方法 How to assemble

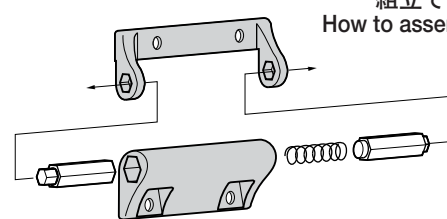

ロータリーダンパーのトルク値参考選定法 How to select the rotary damper torque for reference

- W : 蓋の質量 (kg)
mass of lid
- L : 支点から蓋先端までの距離 (cm)
Length between supporting point and lid end
- T : トルク (kgf・cm)
Torque
- $T = W \times \frac{L}{2}$ (kgf・cm)
- A : 検討ロータリーダンパー定格負荷トルク
Calculated rotary damper rated load torque (kgf・cm)
- n : 使用個数
Number of used pieces
- $T < A \times n$
- $\frac{T}{n} < A$

以上の様になる定格負荷トルクのロータリーダンパーをご使用下さい。
Use the rotary damper so that the rated load torque is show above.

即日配達 of タキゲン 全国直販店

東京 ☎(03)3492-2001 Fax.(03)3492-3001
大阪 ☎(06)6933-8001 Fax.(06)6933-8000

名古屋 ☎(0568)75-5001 Fax.(0568)77-2200
札幌 ☎(011)846-2001 Fax.(011)846-0900
仙台 ☎(022)235-2101 Fax.(022)283-0110

新潟 ☎(025)274-2500 Fax.(025)274-5700
宇都宮 ☎(028)627-8001 Fax.(028)627-8000
浦和 ☎(048)855-3111 Fax.(048)855-8705