

ステー

ステンレス製 B-1475

STAYS

PAT.PEND.

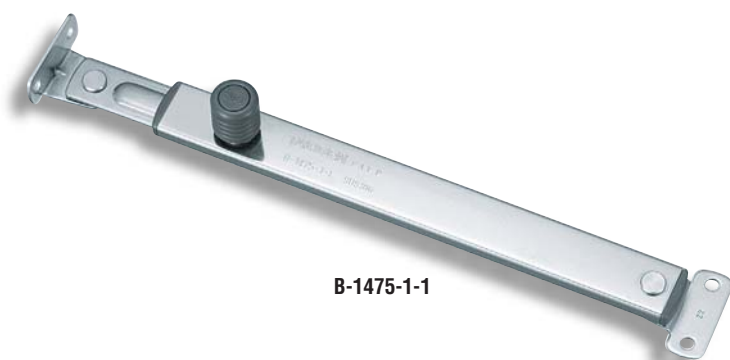

B-1475-1-1

特徴 Feature

- ステンレス製で耐食性に優れています。
- 左右兼用型
- Corrosion-resistant stainless steel is used.
- For both left type and right type.

仕様 ● 材質：ステンレス鋼板 (SUS316)

● 表面仕上：光沢バレル研磨

用途 ● 船舶・薬品キャビネット・環境機器

納期 ● 標準品・・・即納します

Specifications ● Material: Stainless steel plate (SUS316)

● Finish: Gloss barrel polishing

Specific use ● Ships, chemical cabinets and environment equipment

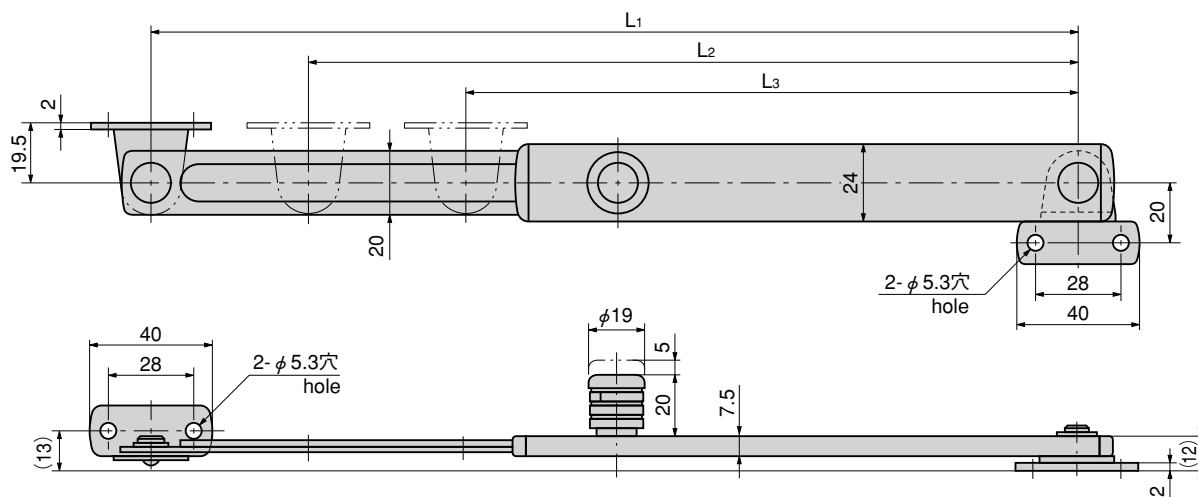

商品番号 Product No.	RoHS	CAD	ストップ穴数 No. of stopping holes	L1	L2	L3	製品質量(g) Mass	コード Code	単価 Price	箱入数 Quantity per box
B-1475-1-1	●	●	1	350	225	200	11404	¥3,800	30	
B-1475-1-2	●	●	2	350	300	225	11405	¥3,800		
B-1475-2-1	●	●	1	300	200	190	11406	¥3,750		
B-1475-2-2	●	●	2	300	250	200	11407	¥3,750		
B-1475-3-1	●	●	1	250	175	170	11408	¥3,700		

● : RoHS指令対応品 ▲ : RoHS指令に対応可能です。お問合せ下さい。 ※箱単位はご相談下さい。

操作方法 Operation method

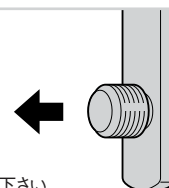

扉を閉じる時は、つまみを引いて下さい。
Pull knob to close door.

参考作動例 [B-1475-2] Example of operation (Reference)

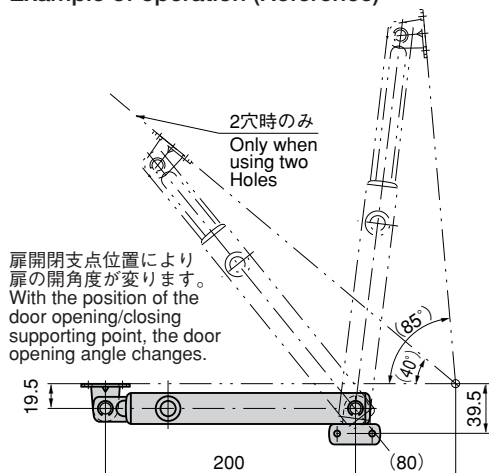

使用例 Example of application

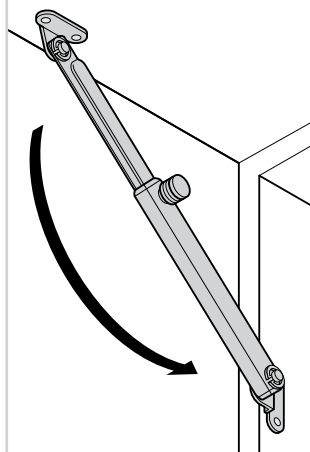

参考使用例 Example of application (Reference)

