

あおりファスナー

ステンレス製 **C-1891** 鉄製 **C-891**

GATE FASTENERS

PAT.PEND.



ファスナー

ラッチ錠

ドア
キャッチ

スナッチ
ロック

コントロール
センター

工業用
銃前

周辺機器
(C)

フリーザー
金具



C-891-2



C-1891-1

[C-891-1
C-1891-1]

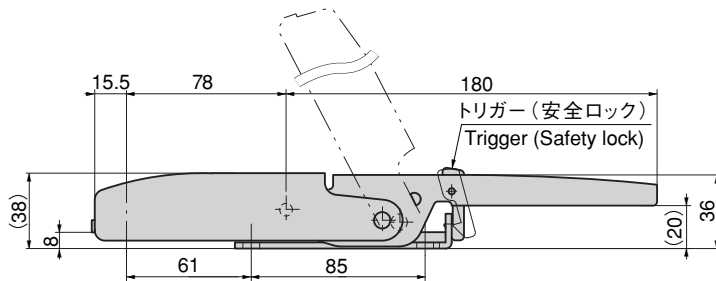
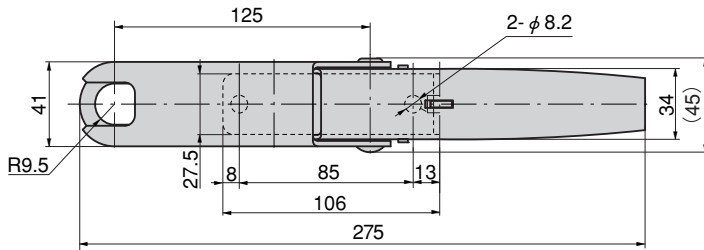

[C-891-2
C-1891-2]

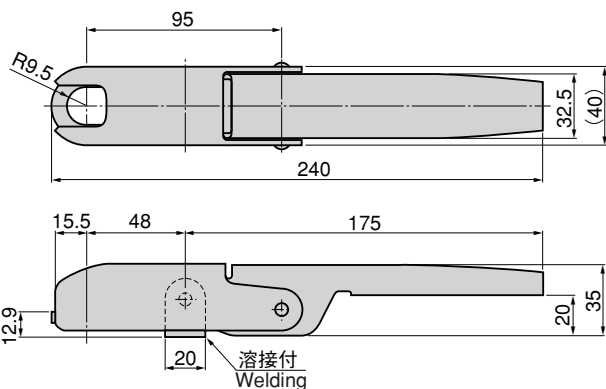

※本図は締め代 8 mm の状態を示す
最大 15mm ~ 最小 4 mm の範囲で
使用してください。
※The diagram shows a tightening
margin of 8mm. Must be used
between the range of 4mm to 15mm.

特徴 Feature

- スプリング内蔵の流麗なデザイン
- 激しい振動にも安全なロック装置付
- 大型車のあおりやウイング止めに最適です。
- The spring is built in and the design looks elegant.
- The safety lock mechanism which endures excessive vibration.
- Optimal use is the gate or the wing fastener mounted to large vehicles.

[C-1891]

- 仕様 ● 材質：ステンレス鋼板(SUS304)
● 表面仕上：バフ研磨

[C-891]

- 仕様 ● 材質：冷間圧延鋼板(SPCC)
● 表面仕上：亜鉛めっきユニクロ処理(MFZn)
● 大型ウイング車・平ボディ
用途 ● 標準品・・・即納します

[C-1891]

- Specifications ● Material: Stainless steel (SUS304)
● Finish: Buffing

[C-891]

- Specifications ● Material: Cold rolled steel (SPCC)
● Finish: Zinc plating and unichromate treatment (MFZn)

- Specific use ● Large vehicles with wings, flat body vehicles

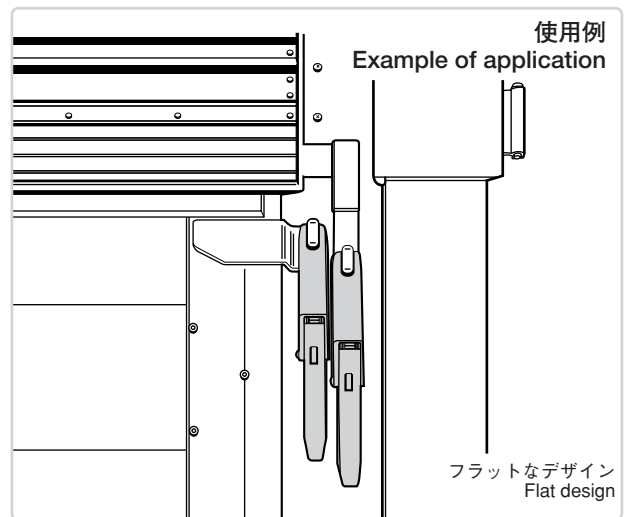

商品番号 Product No.	RoHS	CAD	材質 Material	備考 Remarks	製品質量(g) Mass	コード Code	単価 Price	箱入数 Quantity per box
C-1891-1	●	●	SUS	ロック付 With lock	760	22220	¥2,600	10
C-1891-2	●	●		ロックなし Without lock	600	22222	¥2,400	20
C-891-1	▲	●	SPCC	ロック付 With lock	760	22202	¥1,250	10
C-891-2	▲	●		ロックなし Without lock	600	22204	¥1,100	10

●：RoHS指令対応品 ▲：RoHS指令に対応可能です。お問合せ下さい。 ※箱単位をご相談下さい。