

ADJUSTABLE FASTENERS

PAT.PEND.

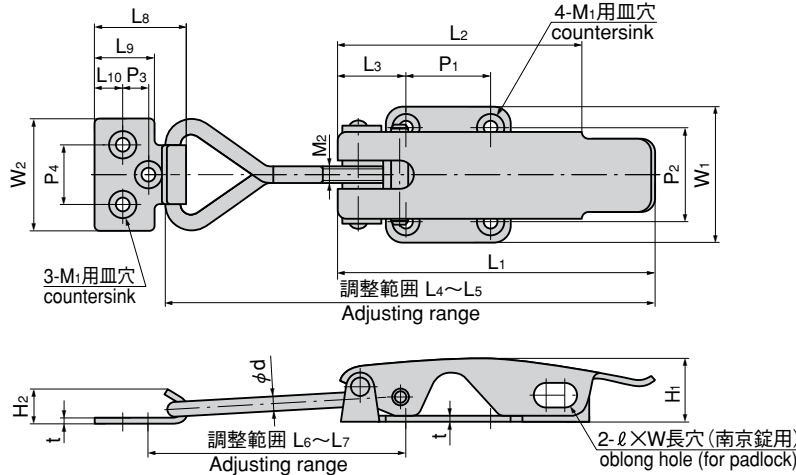

C-1266-1



特徴 Feature

- 締代の調整ができます。
- 南京錠で施錠ができます。
- ステンレス製で耐食性に優れています。
- Tightening margin can be adjusted.
- Can be locked with a padlock.
- Corrosion-resistant stainless steel is used.

- 仕様**
- 材質：冷間圧延ステンレス鋼板 (SUS304)
 - 表面仕上：電解研磨
- 用途**
- 特装車・工作機械・船舶
- 納期**
- 標準品・・・即納します
- 備考**
- 旧番C-1224は設計変更のため、C-1266-1に変わりました。
 - 南京錠C-555は1173ページをご参照下さい。

- Specifications**
- Material: Cold rolled stainless steel plate (SUS304)
 - Finish: Electrolytic polishing
- Specific use**
- Specially-equipped vehicles, machine tools and ships
- Remarks**
- Product No. of C-1224 had changed to C-1266-1 because of the modification.
 - For padlock C-555, see page 1173.

商品番号 Product No.	RoHS	CAD	L1	L2	L3	L4~L5	L6~L7	L8	L9	L10	W1	W2	H1	H2	t	P1	P2	P3	P4	φd	ℓ×W	M1	M2	製品質量 (g) Mass	コード Code	単価 Price	箱入数 Quantity per box
C-1266-1	●	●	115	90	25.5	160~180	75~95	34	22	10	50	42	23.5	12.5	2	30	34	10	22	6	15×9	M5	M8	250	21337	¥2,550	40
C-1266-2	●	●	85	66	18.5	118~133	55~70	25	16	7.5	37	31	17.5	9.5	1.5	22	25	7.5	16	5	11×7	M4	M6	100	21338	¥2,100	70
C-1266-3	●	●	65	51	14.5	90~100	43~53	19	12	5.5	28	24	13	7	1.2	16	18	5.5	12	4	8×5.5	M3	M5	50	21339	¥1,950	150

●：RoHS指令対応品 ▲：RoHS指令に対応可能です。お問合せ下さい。

※箱単位をご相談下さい。