

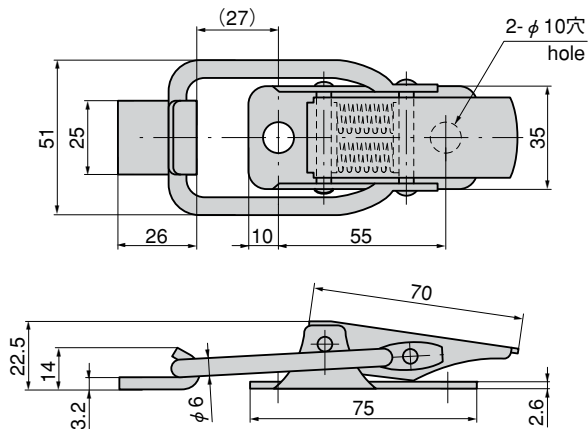

C-509



特徴 Feature

- 頑丈な作りです。
- 強力スプリング内蔵により振動機器に最適です。
- Durable construction.
- Powerful spring is built in so it's suitable for vibration equipment.

- 仕様
- 製品質量：220g
 - 材質：冷間圧延鋼板 (SPCC)
 - 表面仕上：亜鉛めっきユニクロ処理 (MFZn)
 - 引張荷重：締代0.5mmで147N (15kgf)
- 用途
- 計測機器・自動販売機・工作機械
- 納期
- 標準品・・・即納します

- Specifications
- Mass: 220g
 - Material: Cold rolled steel plate (SPCC)
 - Finish: Zinc plating unichrome treatment (MFZn)
 - Tensile load (when the tightening margin is 0.5mm): 147N (15kgf)
- Specific use
- Measuring equipment, vending machines and machine tools

商品番号 Product No.	RoHS CAD	コード Code	単価 Price	箱入数 Quantity per box
C-509		20728	¥550	50

- : RoHS指令対応品
 - ▲ : RoHS指令に対応可能です。
- ※箱単位はご相談下さい。
お問い合わせ下さい。

※本図は締代0mmの場合です。
※Drawings show the tightening margin of 0mm.