

カフスラッチファスナー

ステンレス製 C-1272

CUFF LATCH FASTENERS

PAT.PEND.



特徴 Feature

- 取付け部・機構部が外側から見えないスッキリ設計
- ステンレス製で耐食性に優れています。
- スプリングの作用で締付けができます。
- Installing screws and mechanism cannot be seen from outside so it's a smart design.
- Corrosion-resistant stainless steel is used.
- Tightening is easy because of spring.

仕様 ● 材質：ステンレス鋼板(SUS316)

● 表面仕上：光沢バレル研磨

用途 ● 分電盤・制御盤・計測機器

納期 ● 標準品・・・即納します

Specifications ● Material: Stainless steel plate (SUS316)

● Finish: Gloss barrel polishing

Specific use ● Measuring equipment, control and distribution boards



[C-1272-1~3]

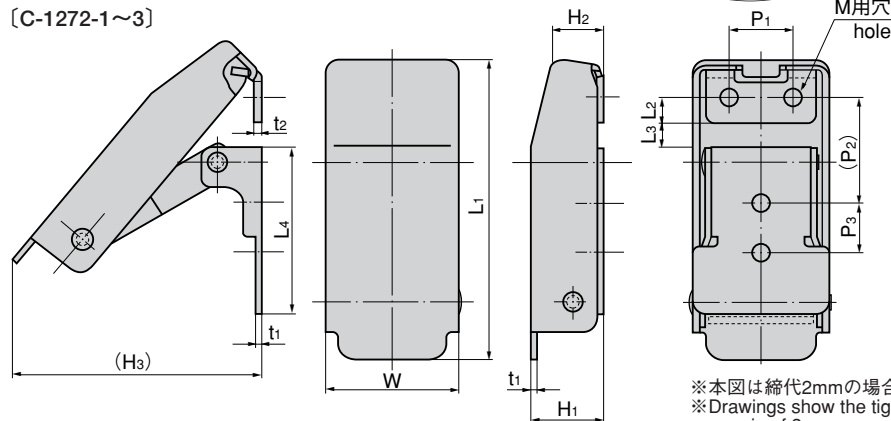

※本図は締代2mmの場合です。
※Drawings show the tightening margin of 2mm

商品番号 Product No.	RoHS	CAD	L1	L2	L3	L4	W	H1	H2	(H3)	t1	t2	P1	(P2)	P3	M	引張荷重N(kgf) Tensile load			製品質量(g) Mass	コード Code	単価 Price	箱入数 Quantity per box
																	締代 Tightening margin (mm)	1	2				
C-1272-1	●	●	82	5	10	42	36	18	12	60	1.5	2	16	30	15	M4	109 (11)	128 (13)	146 (15)	112	21662	¥830	100
C-1272-2	●	●	60	5	5	33.5	26	14	10	47	1.2	1.5	12	21	10	M3	61 (6)	85 (8.5)	100 (10)	53	21663	¥610	200
C-1272-3	●	●	45	3.5	2.5	26	20	12	8.5	40	1	1.2	8	15	8	M3	30 (3)	43 (4.5)	54 (5.5)	25	21664	¥500	400

●：RoHS指令対応品 ▲：RoHS指令に対応可能です。お問合せ下さい。
※締代は表記の範囲内で、ご使用下さい。 ※Use tightening margins within the ranges given.

※箱単位はご相談下さい。

PAT.PEND.



特徴 Feature

- 丸みを帯びた外觀ですっきりデザイン
- 取付け部・機構部が外側から見えないスッキリ設計
- ステンレス製で耐食性に優れています。
- スプリング内蔵仕様(Aタイプ)、スプリング無し仕様(Bタイプ)の2種類から用途に合わせてお選び下さい。
- A streamlined, rounded design
- The neat design keeps the installing screws and mechanism invisible from the outside.
- Corrosion-resistant, stainless steel construction.
- Choose from two types: Built-in spring specification (Type A) and No-spring specification (Type B) according to application.

仕様 ● 材質：ステンレス鋼板(SUS316)

● 表面仕上：光沢バレル研磨

用途 ● 分電盤・制御盤・計測機器

納期 ● 標準品・・・即納します

Specifications ● Material: Stainless steel plate (SUS316)

● Finish: Gloss barrel polishing

Specific use ● Distribution boards, control boards, measuring equipment



[C-1272-A-2]

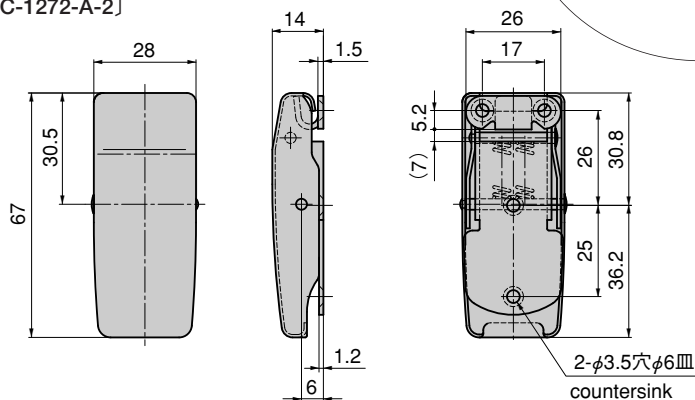

商品番号 Product No.	RoHS	CAD	備考 Remarks	製品質量(g) Mass	コード Code	単価 Price	箱入数 Quantity per box
C-1272-A-2	●	●	スプリング内蔵 Spring is built in	200	23825	¥480	
C-1272-B-2	●	●	スプリング無し Without spring	175	23827	¥450	

●：RoHS指令対応品 ▲：RoHS指令に対応可能です。お問合せ下さい。 ※箱単位はご相談下さい。

使用例
Example of application

