

キャッチクリップ

ステンレス製 C-1545

CATCH CLIPS



C

ファスナー

ラッチ錠

ドア
キャッチ

スナッチ
ロック

コントロール
センター

工業用
錠前

特徴 Feature

- 南京錠で施錠できます。
- 強力スプリング内蔵により振動機器に最適です。
- C-1537-Aと取付け穴に互換性があります。
- Can be locked with a padlock.
- A powerful spring is built in so it's suitable for vibration equipment.
- Installation holes are compatible with C-1537-A.

- 仕様
- 材質：冷間圧延ステンレス鋼板 (SUS304)
 - 表面仕上：光沢バレル研磨
- 用途
- 船舶・工作機械・食品機械・建設機械
- 納期
- 標準品・・・即納します
- 備考
- 南京錠C-555は1173ページをご参照下さい。

Specifications

- Material: Cold rolled stainless steel plate (SUS304)

Specific use

- Ships, machine tools, food and construction equipment

Remarks

- For padlock C-555, see page 1173.



C-1545-2



C-1545-4

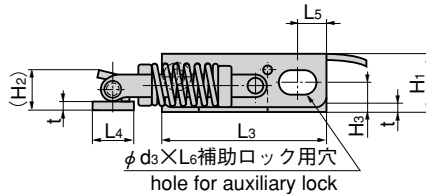
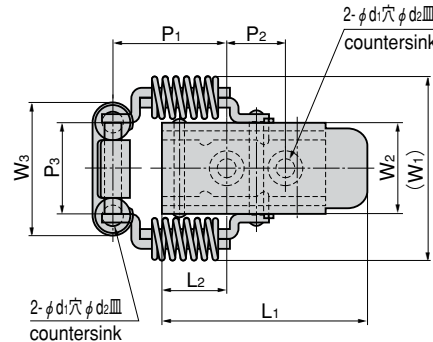

※本図は締代0mmの場合です。
※Drawings show the tightening margin of 0mm.

商品番号 Product No.	RoHS	CAD	引張荷重N(kgf) Tensile load 締代Tightening margin(mm)				L1	L2	L3	L4	L5	(W1)	W2	W3	H1	(H2)	H3	t	P1	P2	P3	M	φd1	φd2	φd3×L6	製品質量(g) Mass	コード Code	単価 Price	箱入数 Quantity per box
			1	2	3	4																							
			1	2	3	4																							
C-1545-2	●	●	156 (15.9)	186 (19)	252 (25.7)	321 (32.8)	75	24	60	14	11	61	32	46	18.5	13	9.5	2.5	43	21	32	M5	5.6	10	6.5×10	170	22776	¥1,000	60
C-1545-3	●	●	102 (10.4)	142 (14.5)	181 (18.5)	222 (22.7)	50	16	40	10	7	45	22	32	14	10	7	2	28	14	22	M4	5	8.3	5.5×9	65	22695	¥520	100
C-1545-4	●	●	48 (4.9)	84 (8.6)	107 (10.9)	136 (13.9)	42	18	35	8	6.8	35.6	18	26	12	8.3	6.3	1.5	27	12	18	M3	3.4	6	5.5×9	32	22904	¥410	200

※締代は表記の範囲内で、ご使用下さい。 ※Use tightening margins within the ranges given.

※箱単位はご相談下さい。

● : RoHS指令対応品 ▲ : RoHS指令に対応可能です。お問合せ下さい。