

SNAP FASTENERS



特徴 Feature

- ばねが強力で振動機器に最適
- ステンレス製で耐食性に優れています。(C-1150)
- Suitable for vibration equipment because a powerful spring is built in.
- Corrosion-resistant stainless steel is used. (C-1150)

- 仕様 ●材 質：冷間圧延ステンレス鋼板(SUS304)
●表面仕上：バレル研磨
- 用途 ●車両関係のボンネット・バッテリーケース・工具箱
- 納期 ●標準品・・・即納します
- 備考 ●冷間圧延鋼板 (SPCC) 製・亜鉛めっきクロメート処理 (MFZn-C) もあります。(C-150)
●表中の< >内寸法は鉄製を示します。
●表中の引張荷重は締代0.5mmのときを示します。

- Specifications ●Material: Cold rolled stainless steel plate (SUS304)
●Finish: Barrel polishing
- Specific use ●Bonnets, battery cases and tool boxes
- Remarks ●Cold rolled steel plate-made (SPCC) and zinc plating chromate treatment (MFZn-C) are also available. (C-150)
●Dimensions in angle brackets on the table show iron-made.
●Tensile load on the table is based on the tightening margin of 0.5mm.

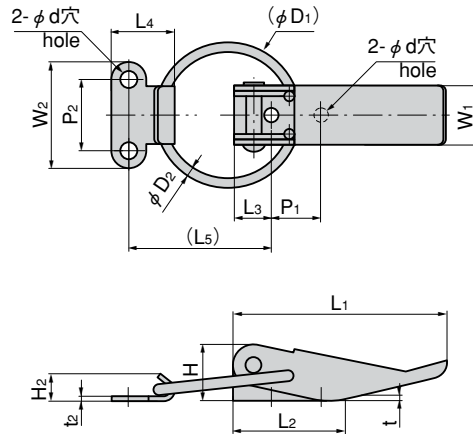

※本図は締代0mmの場合です。
※Drawings show the tightening margin of 0mm.

商品番号 Product No.		RoHS		CAD		L1	L2	L3	L4	(L5)	W1	W2	H1	H2	t1	t2	P1	P2	(φD1)	φD2	φd	引張荷重 N(kgf) Tensile load	製品質量(g) Mass	SUS		SPCC		箱入数 Quantity per box
SUS	SPCC	SUS	SPCC	SUS	SPCC																			コード Code	単価 Price	コード Code	単価 Price	
C-1150-1	C-150-1	●	▲	●		73	38	13	22.5	54	21	37	19	11	1.5	<2.3>	17	25	54	3.5	5.1	50(5.2)	72	20859	¥570	20443	¥220	100
C-1150-2	C-150-2	●	▲	●		52	29	12	17	39	16	26	15	8	<1.8>	<1.5>	13	18	40	3	4.1	36(3.7)	38	20860	¥460	20444	¥210	200
C-1150-3	C-150-3	●	▲	●		36	23	8	16	30	12	23	10	8	1	<1.8>	10	16	28	2	3.2	21(2.2)	14	20861	¥370	20445	¥160	400

●：RoHS指令対応品 ▲：RoHS指令に対応可能です。お問合せ下さい。

※箱単位はご相談下さい。