

回転ファスナー

ステンレス製 C-1238-12・C-1238-13

TURNING FASTENERS

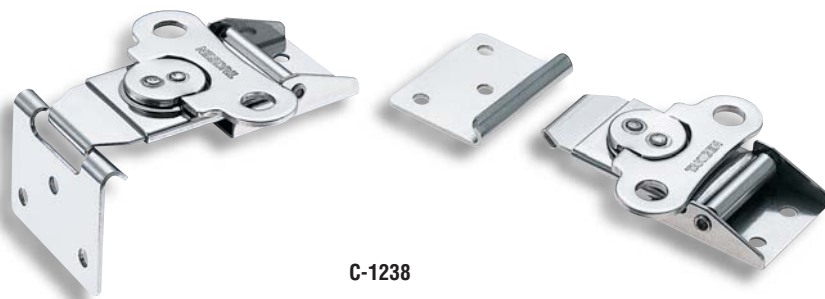

C-1238

特徴 Feature

- ステンレス製で耐食性に優れています。
- つまみを回転させて締付けますので非常に強力です。
- 受けの取付け方により、フラット面にもコーナーにも使用できます。
- It is made of stainless steel for great corrosion resistance.
- It's very powerful because tightening is performed by turning the knob.
- It can be used as a flat or corner type if it is set with a catch.

- 仕様 ● 材質：冷間圧延ステンレス鋼板 (SUS304)
 ● 表面仕上：バレル研磨
- 用途 ● コンテナ・工作機械
- 納期 ● 標準品・・・即納します

Specifications ● Material: Cold rolled stainless steel plate (SUS304)

Specific use ● Finish: Barrel polishing
 ● Containers, machine tools etc.

(コーナー取付時)
Corner

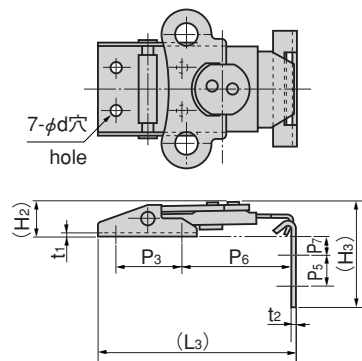

(フラット面取付時)
Flat

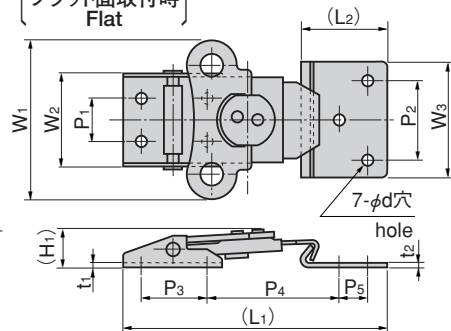

※本図は締代0mmの場合です。
 ※Drawings show the tightening margin of 0mm.

商品番号 Product No.	RoHS	(L1)	(L2)	(L3)	W1	W2	W3	(H1)	(H2)	(H3)	P1	P2	P3	P4	P5	P6	P7	d	t1	t2	製品質量(g) Mass	コード Code	単価 Price	箱入数 Quantity per box
C-1238-12	●	145	47	110.5	88	49.5	64	20	17.5	56.5	24	44	36	72	16	62.5	13	6	2	2	90	22882	¥1,750	50
C-1238-13	●	117	38	88	70	41	51	17.5	16	47	19	35	29	59	12.5	49	10	5	2	2	85	22818	¥1,550	70

● : RoHS指令対応品 ▲ : RoHS指令に対応可能です。お問合せ下さい。

※箱単位はご相談下さい。

ファスナー

ラッチ錠

ドア
キャッチスナッチ
ロックコントロール
センター工業用
錠前周辺機器
(C)