

# デュアルロック



# C-120

## PANEL FASTENERS

ファスナー

ラッチ錠

ドア  
キャッチ

スナッチ  
ロック

コントロール  
センター

工業用  
錠前

周辺機器  
(C)

フリーザー  
金具



C-120-1



C-120-2

### 特 徴 Feature

- 一般的な掛金装置と違い、ハンドルを回転させると掛金がかかり、さらに引付け、ある点(死点)を超えると引張っても外れる心配はありません。
- Different from general hooks, the hook is engaged by turning the handle and it will not be released after going beyond the dead point.

- 仕 様
- 材 質: 冷間圧延鋼板 (SPCC)
  - 表面仕上: C-120-1/亜鉛めっきユニクロ処理 (MFZn)  
C-120-2/亜鉛めっきクロメート処理 (MFZn-C)

- 用 途
- 振動の激しい筐体の扉、または強力な密閉度を必要とする筐体の扉のロックに最適です。
- 納 期 考 考
- 標準品・・・即納します
  - ハンドルはJIS B 4648六角棒スパナ、C-120-1には「呼び8」、C-120-2は「呼び6」をご使用下さい。
  - ロック解除の際には、必ずハンドルを最後まで回転させて下さい。
  - 本品は、正規向きで使用し、天地逆等でのご使用はおやめ下さい。
  - 正常な作動の確保の為、アームがフリーの状態になることがあります。

- Specifi-cations
- Material: Cold rolled steel plate (SPCC)
  - Finish: C-120-1: Zinc plating unichrome treatment (MFZn)  
C-120-2: Zinc plating chromate treatment (MFZn-C)

- Specific use
- Suitable for locking of the door of a case where vibration is large and a powerful air tightness is needed

- Remarks
- Use JIS B 4648 hex wrench 「nominal-8」 for handle for C-120-1, 「nominal-6」 for C-120-2.
  - When releasing the lock always make sure the handle is turned all the way round.
  - Use this item only in the upright position. Do not use the look upside-down.
  - The arm can be freed to verify that operation is normal.

[C-120-1]

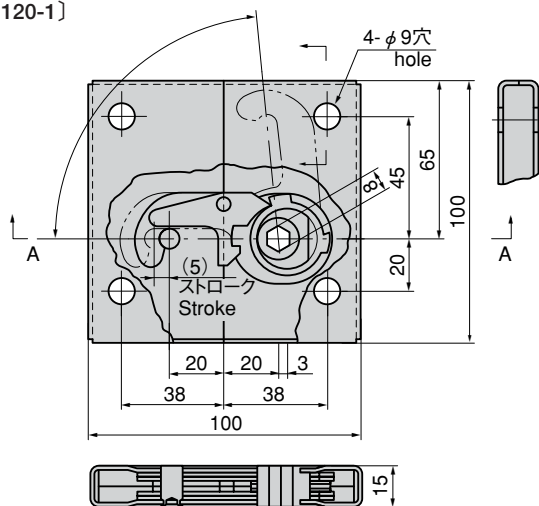

A-A 断面  
Cross section

[C-120-2]

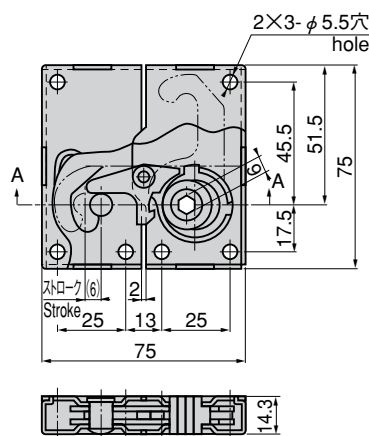

A-A 断面  
Cross section

商品番号 Product No.	RoHS	CAD	備 考 Remarks	製品質量(g) Mass	コード Code	単 価 Price	箱入数 Quantity per box
C-120-1	▲	●	本体 Main body	380	20396	¥ 940	40
C-120-2	▲		本体 Main body	215	22828	¥ 800	50

● : RoHS指令対応品 ▲ : RoHS指令に対応可能です。お問合せ下さい。 ※箱単位はご相談下さい。

即日配達 of タキゲン 全国直販店

東京 ☎(03)3492-2001 Fax.(03)3492-3001  
大阪 ☎(06)6933-8001 Fax.(06)6933-8000

名古屋 ☎(0568)75-5001 Fax.(0568)77-2200  
札幌 ☎(011)846-2001 Fax.(011)846-0900  
仙台 ☎(022)235-2101 Fax.(022)283-0110

新潟 ☎(025)274-2500 Fax.(025)274-5700  
宇都宮 ☎(028)627-8001 Fax.(028)627-8000  
浦和 ☎(048)855-3111 Fax.(048)855-8705