

スプリング付ローレットつまみ/フローティングナット ステンレス製 A-1039・C-176-A

KNURLED KNOB FASTENERS / FLOATING NUTS



特徴 Feature

- スプリングの反力により操作感が良く、また扉を外す際も同様の反力でローレットつまみ部分を跳ね上げることで脱却が判断でき、作業性が向上します。
- つまみ部分を扉の脱着位置に固定しているため、つまみが扉から完全に外れてしまうことはなく、スピーディに作業を行えます。
- フローティングナットの採用により筐体の離ねじのタップ加工や、扉側の取付け穴加工が容易になります。
- パネル穴明けが角穴のため、扉への装着の際に生じやすいローレットの空転を防止します。(注: ナット止めのため、扉と筐体の隙間が5~6mm必要です)
- Thanks to the spring reactions, you can get a dependable feeling. When detaching the door, the knurled knob fastener springs due to the same reactions for easy detachment. Efficiency is increased.
- Since the knob fastener is fixed at the door detaching position, the knob fastener is not removed from the door completely. Make the operation speedy.
- Thanks to the floating nuts, tapping of the female screws for the case and hole drilling on the door side are easy.
- Panel drilling holes are square, i.e. this prevents the knurled from running when attaching to the door. (Note: It needs a gap of 5 to 6mm between door and case to stop the nut)

- 仕様**
- 材質: A-1039/ステンレス鋼 (SUS304) C-176-A/冷間圧延鋼板 (SPCC)
 - 表面仕上: A-1039/鏡面バフ研磨 C-176-A/亜鉛めっきクロメート処理 (MFZn-C)
- 用途**
- 配分電盤・制御盤
 - 標準品...即納します
 - ローレットつまみのねじの長さはお客様のご希望により製作することもできます。お問合せ下さい。
- Specif-ications**
- Material:A-1039: Stainless steel (SUS304). C-176-A: Cold rolled steel plate (SPCC)
 - Finish:A-1039: Mirror surface buffing. C-176-A: Zinc plating chromate treatment (MFZn-C)
- Specific use**
- Distribution boards and control boards



A-1039



C-176-A

[A-1039]

[C-176-A]

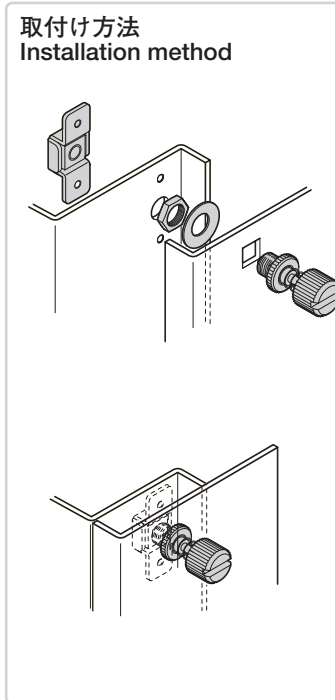
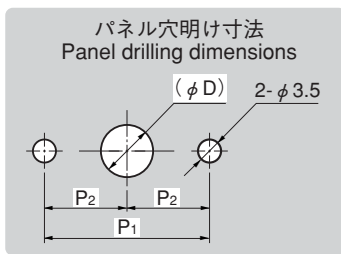
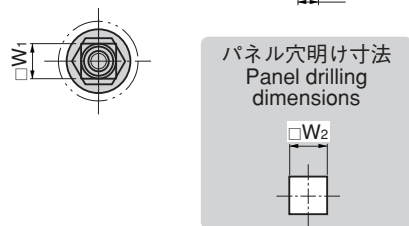
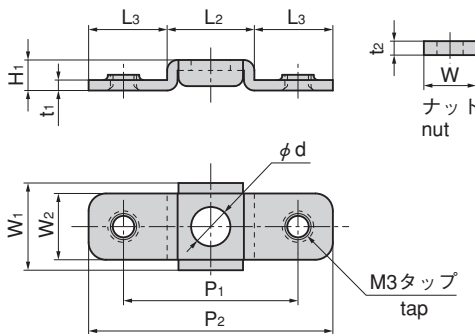
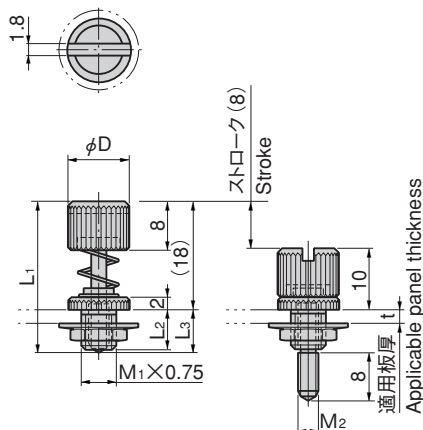

商品番号 Product No.	RoHS	CAD	備考 Remarks	L1	L2	L3	W1	W2	φ D	M1	M2	t	製品質量(g) Mass	コード Code	単価 Price	箱入数 Quantity per box
A-1039-1(M3)	●	●	M3用 For M3	25	6.5	7	6	6.5	10	6	M3	0.8~2.3	7	03156	¥430	200
A-1039-2(M4)	●	●	M4用 For M4	25	6.5	7	6	6.5	11	6	M4	0.8~2.3	8	03191	¥450	200
A-1039-3(M5)	●	●	M5用 For M5	27	8	9	8	8.5	13	8	M5	0.8~3.2	13	03192	¥520	200
A-1039-4(M6)	●	●	M6用 For M6	27	8	9	8	8.5	14	8	M6	0.8~3.2	16	03193	¥540	100

●: RoHS指令対応品 ▲: RoHS指令に対応可能です。お問合せ下さい。

※箱単位はご相談下さい。

商品番号 Product No.	RoHS	CAD	L1	L2	L3	W1	W2	H1	H2	t1	t2	W	φ D	P1	P2	(φ D)	(M)	製品質量(g) Mass	コード Code	単価 Price	箱入数 Quantity per box
C-176-A-2(M6)	▲	●	38	15.2	11.4	15.2	12	8	6	1.6	5	10	5	26	13	8	M6	10	22963	¥130	200
C-176-A-3(M5)	▲	●	31	13.2	8.9	13.2	10	7	6	1.6	4	8	7	23	11.5	7.5	M5	6	22964	¥120	250
C-176-A-4(M4)	●	●	31	12.2	9.4	12.2	9	6	5	1.6	3.2	7	5	23	11.5	6	M4	5	22965	¥120	300
C-176-A-5(M3)	▲	●	28	10	9	10	7.6	3.5	3	1.2	1.6	6	4.5	20	10	5	M3	3	22966	¥110	300

●: RoHS指令対応品 ▲: RoHS指令に対応可能です。お問合せ下さい。

※箱単位はご相談下さい。