

# 扉止めファスナー



# ステンレス製 C-1533

# 亜鉛合金・黄銅製 C-533

## FASTENERS

C

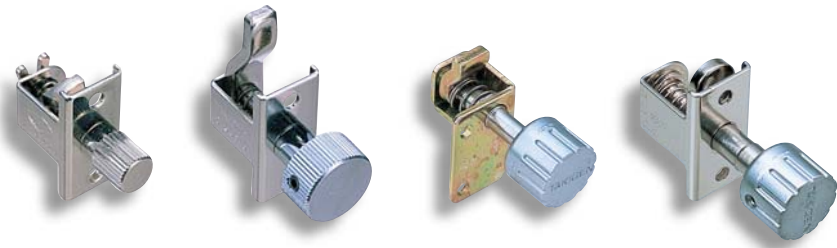

C-533-1

C-533-5

C-533-9-N

C-533-10-N

### 仕様

- [C-1533] ●材 質：ステンレス鋼铸件(SUS304)  
●表面仕上：バレル研磨
  - [C-533-□-N] ●材 質：亜鉛合金(ZDC)  
●表面仕上：サチライククロムめっき(MZCr)
  - [C-533] ●材 質：快削黄銅棒(C3602BD)  
●表面仕上：ニッケルめっき(MBNi)
- 用途 ●計測機器・小型分電盤・点検口  
納期 ●標準品・・・即納します  
備考 ●C-533-1以外の品番の取付けは、ツマミ部分のイモねじを外し、ツマミを外して行って下さい。

### Specifications

- [C-1533] ●Material: Cast stainless steel (SUS304)  
●Finish: Barrel polishing
  - [C-533-□-N] ●Material: Zinc alloy (ZDC)  
●Finish: Satellite chrome plating (MZCr)
  - [C-533] ●Material: Free cutting brass (C3602BD)  
●Finish: Nickel plating (MBNi)
- Specific use ●Measuring equipment, small distribution boards and inspection entrance

### 特徴 Feature

- ステンレス製で耐食性に優れています。(C-1533)
- 締付け型で扉・蓋をしっかり固定します。
- Corrosion-resistant stainless steel is used. (C-1533)
- Tightening type. To positively secure doors and covers.

[C-533-1]

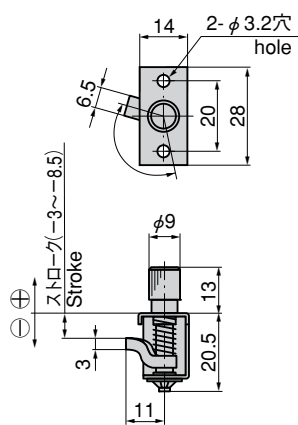

パネル穴明け寸法  
Panel drilling dimensions

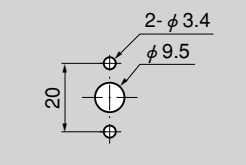

※つまみを回すと止め金が約90°回転し、さらに回すと止め金が扉を閉め付けます。  
※When the knob is turned the catch rotates through approximately 90°; when the knob is turned further the catch fastens the door.

[C-533-5]

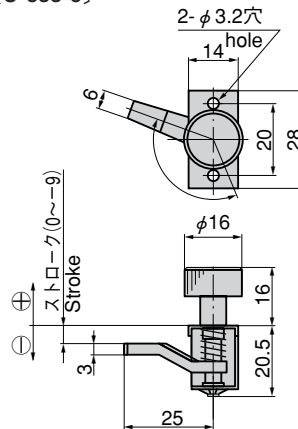

パネル穴明け寸法  
Panel drilling dimensions

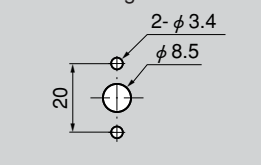

※つまみを回すと止め金が約90°回転し、さらに回すと止め金が扉を閉め付けます。  
※When the knob is turned the catch rotates through approximately 90°; when the knob is turned further the catch fastens the door.

[C-1533-9  
C-533-9-N]

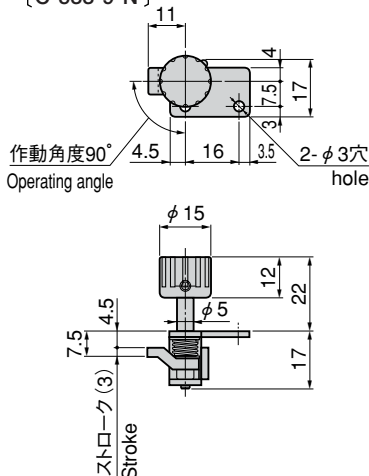

パネル穴明け寸法  
Panel drilling dimensions

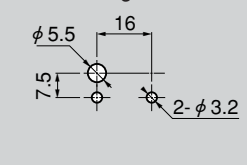

※つまみを回すと止め金が約90°回転し、さらに回すと止め金が扉を閉め付けます。  
※When the knob is turned the catch rotates through approximately 90°; when the knob is turned further the catch fastens the door.

[C-1533-10  
C-533-10-N]

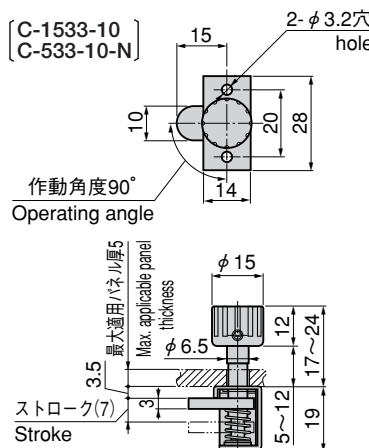

パネル穴明け寸法  
Panel drilling dimensions

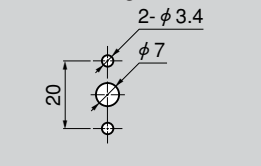

※つまみを押しながら約90°回転させます。スプリングの作用で扉を閉め付けます。  
※Push the knob and turn it through approximately 90°. Spring action will close the door.

### 特注ファスナー Custom-made fasteners



C-533-6

C-533-8

特注品・詳細寸法・納期はお問合せ下さい。  
For details of dimensions and delivery, consult us.

商品番号 Product No.	RoHS	CAD	材 質 Material	製品質量 (g) Mass	コード Code	単 価 Price	箱入数 Quantity per box
C-1533-9	●	●	SUS		22330	¥900	100
C-1533-10	●	●	SUS		22331	¥1,100	100
C-533-1	▲	●	黄銅Brass	26	20751	¥440	100
C-533-5	▲	●	黄銅Brass	38	20754	¥630	100
C-533-9-N	▲	●	ZDC	26	22328	¥620	100
C-533-10-N	▲	●	ZDC	29	22329	¥720	100

●：RoHS指令対応品 ▲：RoHS指令に対応可能です。※箱単位はご相談下さい。お問合せ下さい。



ファスナー

ラッチ錠

ドア  
キャッチ

スナッチ  
ロック

コントロール  
センター

工業用  
錠前

周辺機器  
(C)

フリーザー  
金具