



縮付ファスナー

CLAMPING FASTENERS

ファスナー

ラッチ錠

ドア
キャッチスナッチ
ロックコントロール
センター工業用
錠前周辺機器
(C)

C-124-1

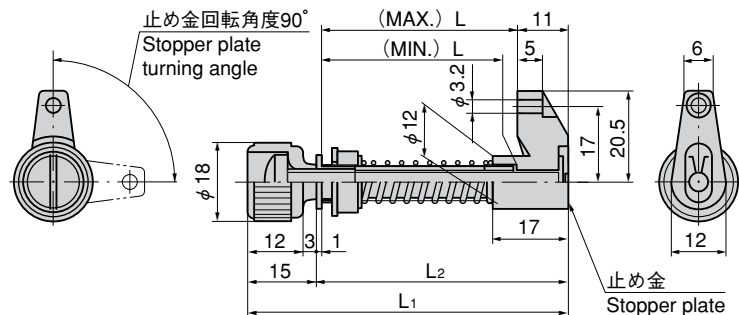
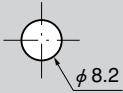
パネル穴明け
寸法
Panel drilling
dimensions

特 徴 Feature

- 縮付型のファスナーで筐体と扉をしっかりと固定することができます。
- Tightening type. To firmly secure cases and doors.

- 仕 様 ●材 質：機械構造用炭素鋼鋼材 (S20C)
●表面仕上：亜鉛めっきクロメート処理 (MFZn-C)
- 用 途 ●小型配分電盤・制御盤
- 納 期 ●標準品・・・即納します

- Specifi- ● Material: Carbon steel for machine struc-
cations ture (S20C)
● Finish: Zinc plating chromate treatment (MFZn-C)

- Specific use ● Small power/distribution and control boards

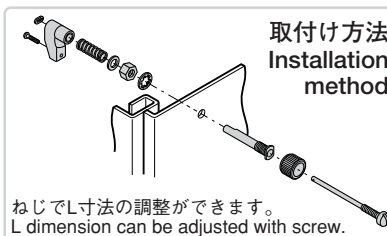
取付け方法
Installation
method

商品番号 Product No.	RoHS	CAD	L ₁	L ₂	L		製品質量 (g) Mass	コード Code	単 価 Price	箱入数 Quantity per box
					MAX	MIN				
C-124-1	▲	●	70	55	43	39	42	20400	¥720	200
C-124-2	▲	●	49	34	22	18	35	20401	¥680	250

●：RoHS指令対応品 ▲：RoHS指令に対応可能です。お問合せ下さい。 ※箱単位をご相談下さい。

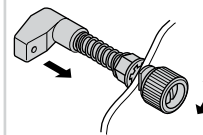

つまみを右に回すと止め金は90°回転し固定。
そのまま回し続けると扉を筐体側に引付けられ密閉されます。
Stopper plate is turned 90° and secured by turning the knob clockwise. Further turning the knob pulls the door into the case to close it.