

# スーパーマグネットキャッチ(横型)



# C-100-B

フリーザー  
金具

## MAGNETIC CATCHES



C-100-B-1



C-100-B-2

### 特徴 Feature

- 緩衝用スプリング内蔵
- Shock absorber spring is built in.

- 仕様
- 材質: マグネット/Ba-フェライト(異方性)  
ケース/アルミニウム合金板(A1080P)  
受板/冷間圧延鋼板(SPCC)
  - 表面仕上: ケース/アルマイト処理(金色)  
受板/ニッケルめっき(MFNI)
  - 吸着力: C-100-B-1/68N(7kgf)  
C-100-B-2/39N(4kgf)

- 用途
- 分電盤・工作機械
- 納期
- 標準品・・・即納します

- Specifications
- Material: Magnet: Ba-ferrite (anisotropic)  
Case: Aluminum alloy plate (A1080P)  
Catch plate: Cold rolled steel plate (SPCC)
  - Finish: Case: Alumite treatment (gold)  
Catch plate: Nickel plating (MFNi)
  - Adsorption: C-100-B-1: 68N (7kgf)  
C-100-B-2: 39N (4kgf)

- Specific use
- Distribution boards and machine tools

[C-100-B-1]

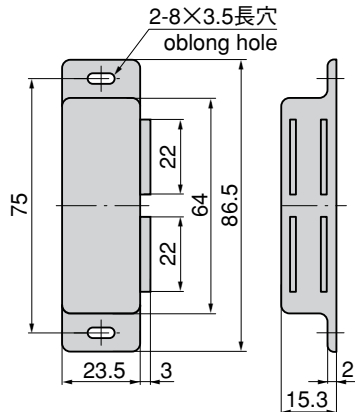

[C-100-B-2]

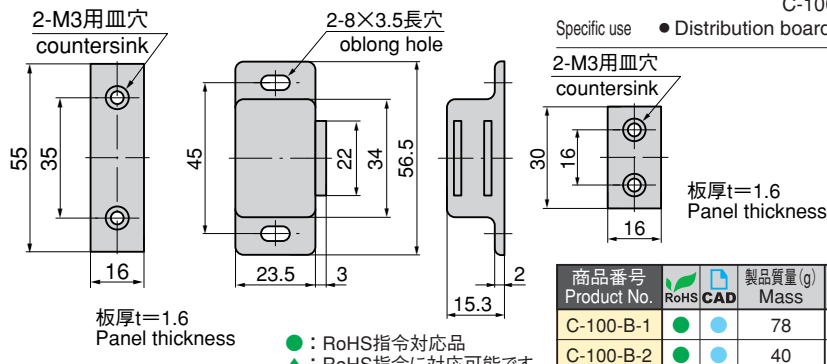

- : RoHS指令対応品
  - ▲ : RoHS指令に対応可能です。
- お問い合わせ下さい。

| 商品番号<br>Product No. | RoHS | CAD | 製品質量(g)<br>Mass | コード<br>Code | 単価<br>Price | 箱入数<br>Quantity per box |
|---------------------|------|-----|-----------------|-------------|-------------|-------------------------|
| C-100-B-1           | ●    | ●   | 78              | 20374       | ¥200        | 180                     |
| C-100-B-2           | ●    | ●   | 40              | 20375       | ¥140        | 350                     |

※箱単位をご相談下さい。