

# ステンレスローラー締め

## STAINLESS ROLLER CATCHES



# ステンレス製 C-1052-B

C

ファスナー

ラッチ錠

ドア  
キャッチスナッチ  
ロックコントロール  
センター工業用  
錠前周辺機器  
(C)

フリーザー

PAT.PEND.



C-1052-B

### 特徴 Feature

- ステンレス製で耐食性に優れています。
- 小型です。
- Made from stainless steel for excellent corrosion resistance.
- Compact size.

仕様 ● 材質：冷間圧延ステンレス鋼板 (SUS304)  
● 表面仕上：本体/光沢バレル研磨  
受け/鏡面バフ研磨

用途 ● 配分電盤・計測機器  
納期 ● 標準品・・・即納します

Specifications ● Material: Cold rolled stainless steel plate (SUS304)  
● Finish: Main body: Gloss barrel polishing  
Catch: Mirror surface buffing

Specific use ● Power/distribution boards, measuring equipment

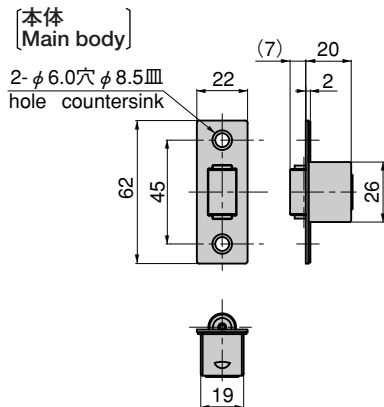

本体パネル穴明け寸法  
Main panel drilling  
dimensions

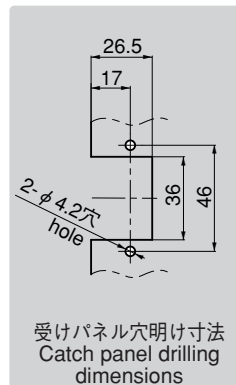
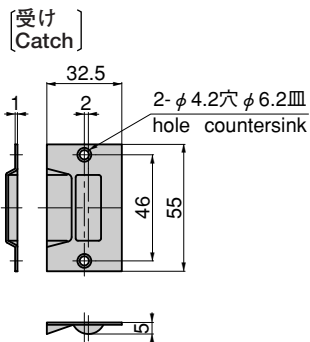
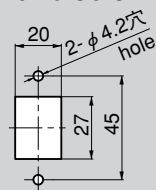

商品番号 Product No.	RoHS CAD	製品質量(g) Mass	コード Code	単価 Price	箱入数 Quantity per box
C-1052-B	●	65	23802	¥560	80

● : RoHS指令対応品 ▲ : RoHS指令に対応可能です。お問合せ下さい。 ※箱単位はご相談下さい。