

薄型スナッチロック

C-846-3

THIN SNATCH LOCKS

PAT.PEND.

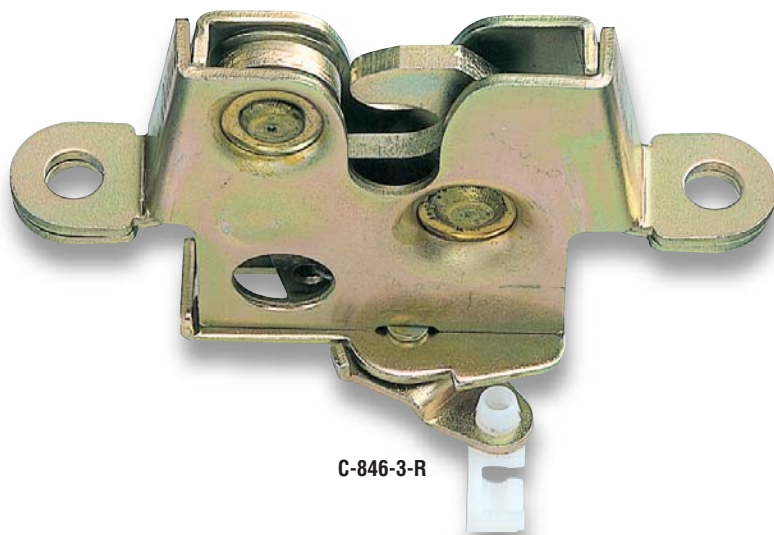

C-846-3-R

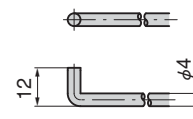
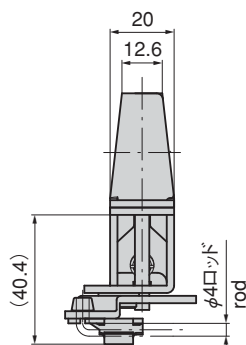
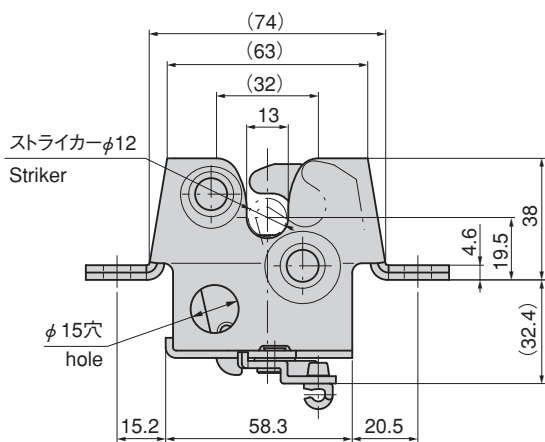
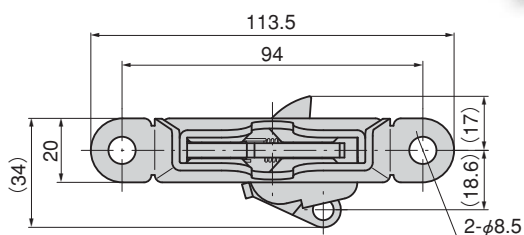

使用ロッド接続部加工図
Figure of machining rod for connection

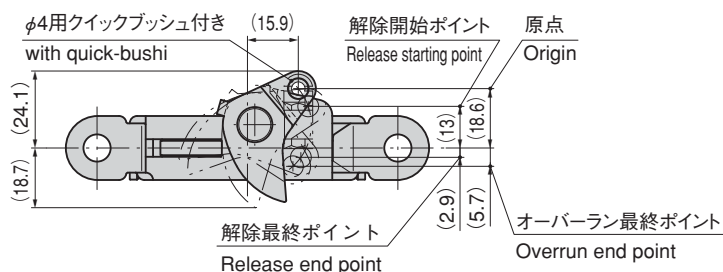

特徴 Feature

- 振動・衝撃に強い設計です。
- 中型扉のワンタッチロックに最適です。
- 薄型で取付けが簡単です。
- 右用・左用(本図・写真共右用を示す。)
- Designed to be highly resistant to vibration and impact.
- Suitable as one touch lock for the medium size door.
- Thin and installation is easy.
- For the right-hand or left-hand use. (The photo and drawing show the right-handed one)

仕様 ● 材質：冷間圧延鋼板 (SPCC)
● 表面仕上：本体/亜鉛めっきクロメート処理 (MFZn-C) カム部/焼入処理

用途 ● 特装車・建設機械・バス
備考 ● 受金具は付属していません。
納期 ● 標準品・・・即納します

Specifications ● Material: Cold rolled steel (SPCC)
● Finish: Main unit: Zinc plating chromate treatment (MFZ-C) Cams: Quenching

Specific use ● Specially equipped vehicles, construction machinery, buses.

Remarks ● The striker is not included.

商品番号 Product No.	RoHS CAD	製品質量(g) Mass	コード Code	単価 Price	箱入数 Quantity per box
C-846-3-L	▲ ●	270	22190	¥1,250	50
C-846-3-R	▲ ●	270	22191	¥1,250	50

● : RoHS指令対応品 ▲ : RoHS指令に対応可能です。お問合せ下さい。 ※箱単位はご相談下さい。

使用例 Example of application

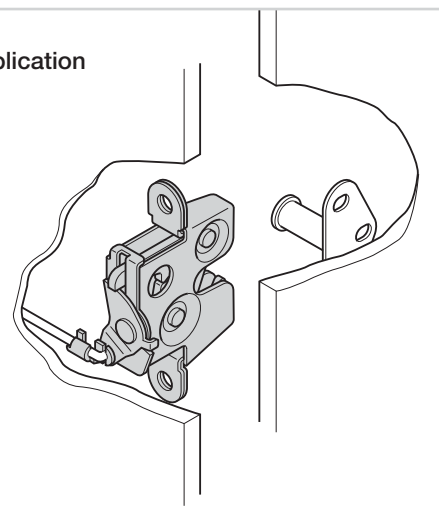

ファスナー

ラッチ錠

ドア
キャッチ

スナッチ
ロック

コントロール
センター

工業用
錠前

周辺機器
(C)

フリーザー
金具