

# 3点締用コントロールセンター

# C-878

## CENTER CONTROLS (3-POINTS LOCK TYPE)

PAT.PEND.

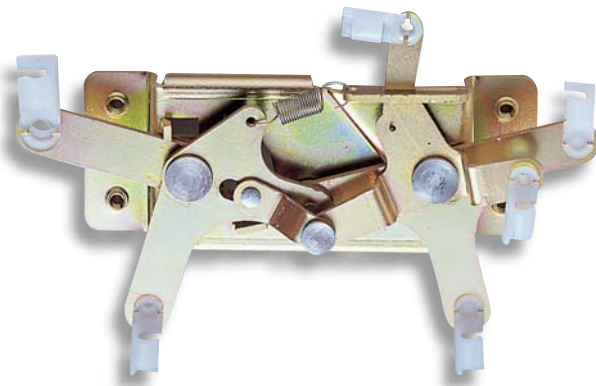

C-878

### 特徴 Feature

- 3カ所のドアロックを遠隔操作する為のコントロールセンターです。
- 錠前や電氣的駆動装置等で施錠ができます。
- ハンドルや錠前との接続が簡単です。
- 内部操作用レバーがついているため内部にもハンドルや錠前の接続ができます。(C-878-A)
- The control center enables the 3-point door lock to be controlled remotely.
- Lock/unlock can be controlled in conjunction with another lock and the electric drive device.
- The handle and lock can be connected to this center control easily.

- 仕様**
- 材質：冷間圧延鋼板 (SPCC)
  - 表面仕上：亜鉛めっきクロメート処理 (MFZn-C)
- 用途**
- バス等のトランクリッド・特装車
- 納期**
- 標準品・・・即納します
- 備考**
- A-873(380ページ)等のハンドルとC-1625(1035ページ)等のラッチと組合せてご使用下さい。

- Specifications**
- Material: Cold rolled steel plate (SPCC)
  - Finish: Zinc plating chromate treatment (MFZn-C)
- Specific use**
- Bus's trunk lids, specially equipped vehicles
- Remarks**
- Use in combination with the A-873(page 380) handle and the C-1625 (page 1035) latch is recommended.

[C-878]

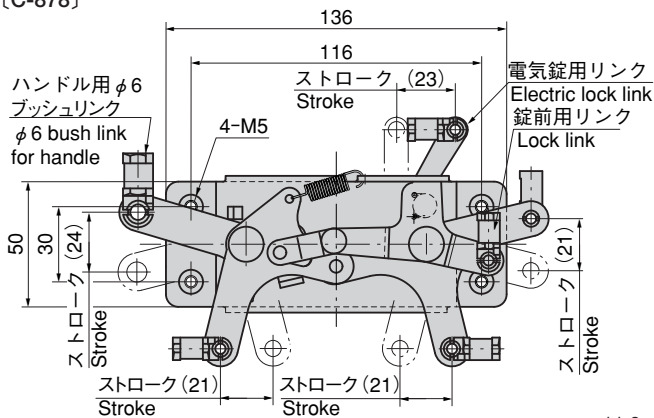

[C-878-A]

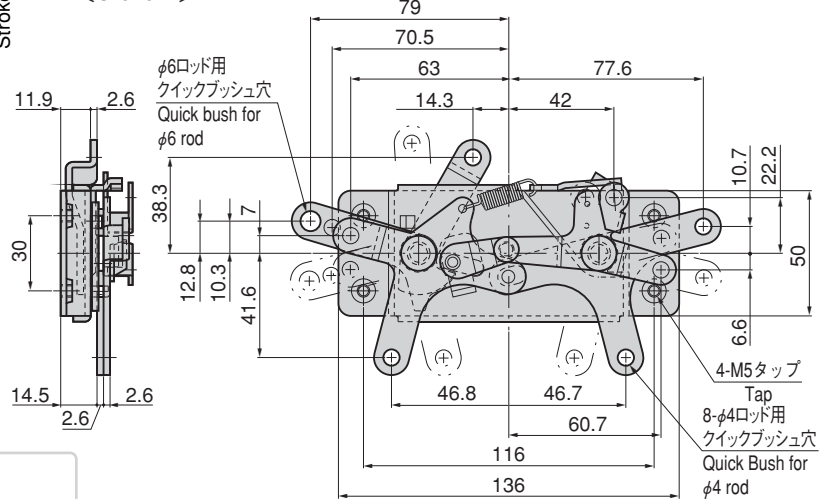

### 使用例 Example of application

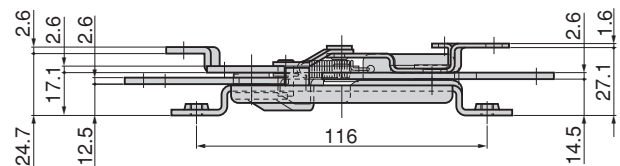
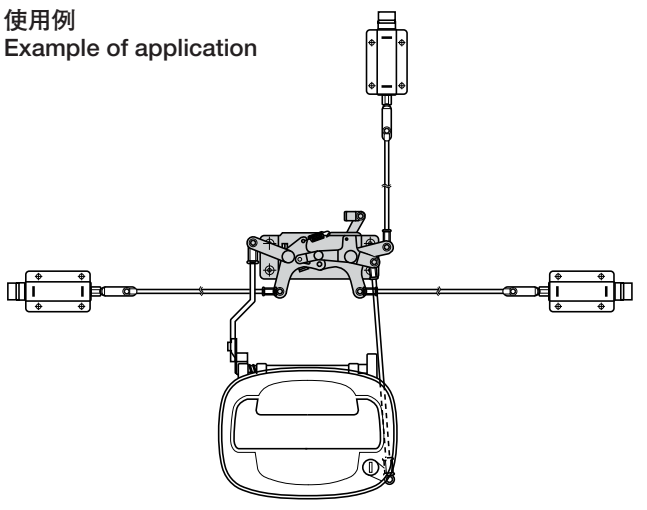

商品番号 Product No.	RoHS	CAD	製品質量(g) Mass	コード Code	単価 Price	箱入数 Quantity per box
C-878	▲	●	280	21738	¥1,750	20
C-878-A	▲	●		22940	¥2,100	

● : RoHS指令対応品 ▲ : RoHS指令に対応可能です。お問合せ下さい。 ※箱単位はご相談下さい。

ファスナー

ラッチ錠

ドアキャッチ

スナッチロック

コントロールセンター

工業用錠前

周辺機器(C)

フリーザー金具