

## CARD HOLDERS



C-26-タテ-ロ-2  
C-26-Vertical-RO-2



図面の吊下げに  
マグネットハンガーもあります。  
(C-50 1193ページ)  
Magnetic hanger to hang  
drawings is available. (C-50)

### 特徴 Feature

- JIS規格のA5～A7判の図面・説明書を挿入できます。
- To put in drawings, memorandums with JIS size A5 to A7.

- 仕様 ● 材質：冷間圧延鋼板 (SPCC)  
● 表面仕上：亜鉛めっきクロメート処理 (MFZn-C)
- 用途 ● 配分電盤 (図面入れ)
- 納期 ● 標準品・・・即納します
- 備考 ● 東北地方整備局の規格品です。  
(C-26-タテ-ロ-1～3)  
● ステンレス製も製作致します。
- Specifications ● Material: Cold rolled steel plate (SPCC)  
● Finish: Zinc plating chromate treatment (MFZn-C)
- Specific use ● Power/distribution boards (drawing cases)

[C-26-タテ-ロ-1～3]  
C-26-Vertical-RO-1 to 3

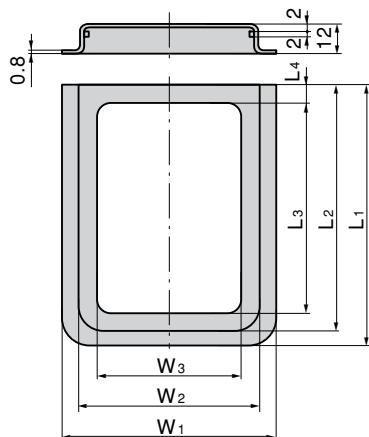

[C-26-タテ-ロ-4]  
C-26-Vertical-RO-4

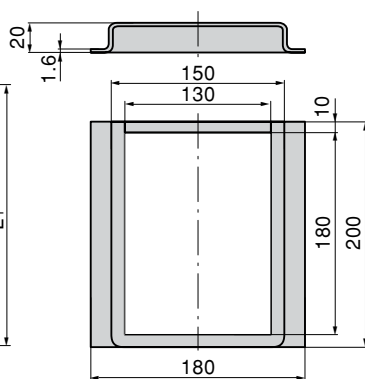

商品番号 Product No.	L1	L2	L3	L4	W1	W2	W3
C-26-タテ-ロ-1 C-26-Vertical-RO-1	225	213	193	12	174	150	130
C-26-タテ-ロ-2 C-26-Vertical-RO-2	160	150	134	7	128	108	92
C-26-タテ-ロ-3 C-26-Vertical-RO-3	114	106	92	7	92	76	62
C-26-タテ-ロ-4 C-26-Vertical-RO-4	図面による See the drawings						

商品番号 Product No.	RoHS	製品質量 (g) Mass	コード Code	単価 Price	箱入数 Quantity per box
C-26-タテ-ロ-1 C-26-Vertical-RO-1	▲	117	20100	¥330	100
C-26-タテ-ロ-2 C-26-Vertical-RO-2	▲	72	20101	¥240	40
C-26-タテ-ロ-3 C-26-Vertical-RO-3	▲	45	20102	¥180	80
C-26-タテ-ロ-4 C-26-Vertical-RO-4	▲	250	20103	¥630	50

● : RoHS指令対応品 ▲ : RoHS指令に対応可能です。お問合せ下さい。 ※箱単位はご相談下さい。

