

超重量用キャスター

HEAVY-DUTY SWIVEL CASTERS

K

重量用
キャスター

キャスター

アジャスター付
キャスター

車輪

双輪
キャスター

ショック
アブソーバー

ボール
キャスター

戸車

台車

レベル
アジャスター

ペダル
ロック

ステップ

スライド
レール



K-51-250



K-510-250

[K-51]

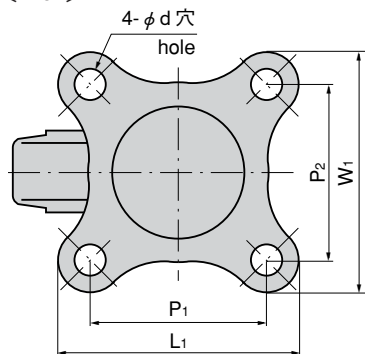

[K-510]

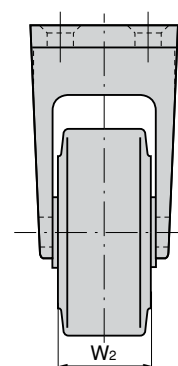
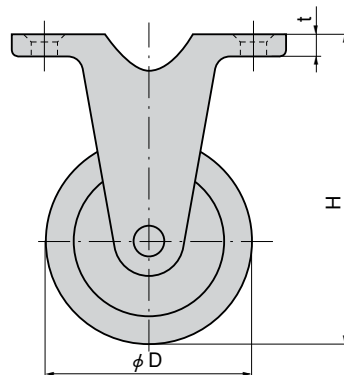
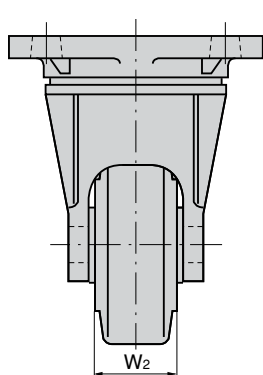
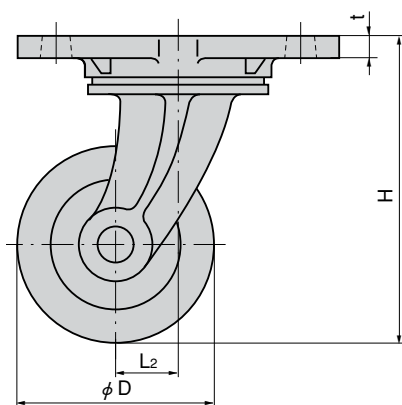
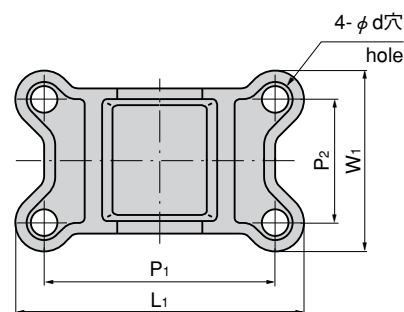

自在車 K-51 固定車 K-510



商品番号 Product No.	RoHS	CAD	φ D	H	L ₁ ×W ₁	P ₁ ×P ₂	L ₂	W ₂	t	φ d
K-51-250		●	250	315	195×195	155×155	65	90	13	15
K-51-300			300	365	210×210	170×170	75	90	14	15
K-510-250			250	315	218×136	184×102	/	90	12	14
K-510-300			300	365	228×136	194×102	/	90	12	18

● : RoHS指令対応品

▲ : RoHS指令に対応可能です。
お問合せ下さい。

※箱単位はご相談下さい。

商品番号 Product No.	許容荷重kN(kgf)	製品質量(g)	コード Code	単価 Price
K-51-250	12.25(1250)	1,780	31085	¥34,000
K-51-300	13.23(1350)	2,140	31086	¥40,000
K-510-250	12.25(1250)	1,360	31087	¥29,000
K-510-300	13.23(1350)	1,500	31088	¥34,000

特徴 Feature

- 旋回部・車軸部に特製ベアリングを使用しています。
- Special bearings are used for swivel and axle.

仕様 ● 材質：本体／ダクタイル鋳鉄 (FCD)
車輪／硬質ウレタンゴム (PUR)

● 表面仕上：本体／焼付塗装

用途 ● 大型の機器・台車・ワゴン

納期 ● 外注品・・・納期ご連絡します

Specifications ● Material: Main body: Ductile cast iron (FCD)
Wheel: Hard urethane(PUR)

● Finish: Main body Baked

Specific use ● Large equipment, flatbed pushcarts and
wagons

重量用
キャスター

キャスター

アジャスター付
キャスター

車輪

双輪
キャスターショック
アブソーバーボール
キャスター

戸車