

超重量用自在キャスター

HEAVY-DUTY SWIVEL CASTERS

K-100WHB-P



K-100WHB-P-75

K-100WHB-P-50

特 徴 Feature

- 旋回部はパッキング構造のため、防水・防塵・防錆効果抜群です。
- 車輪はフェノール樹脂を主原料にした特殊合成樹脂製で、耐摩耗性・耐衝撃性・耐荷重性に優れています。
- Packing is used in the swivel construction so it's waterproof, dustproof and rustproof.
- Wheel uses special synthetic resin (phenolic resin) so it has wear-, impact- and load-resistance.

- 仕 様**
- 材 質：本体／冷間圧延鋼板 (SPCC)
車輪／フェノール樹脂
 - 表面仕上：亜鉛めっきクロメート処理 (MFZn-C)
- 用 途**
- 大型・中型の機器・台車・ワゴン
- 納 期**
- 標準品・・・即納します
- 備 考**
- 専用のキャスターホルダーもあります。

- Specifi-cations**
- Material: Main body: Cold rolled steel plate (SPCC)
Wheel: Phenolic resin
 - Finish: Zinc plating chrome treatment (MFZn)

- Specific use**
- Large or middle-sized equipment, flatbed pushcarts and wagons

- Remarks**
- Exclusive caster holder is available.

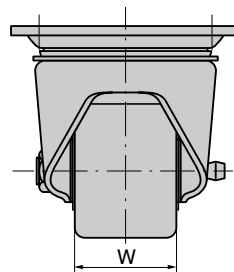
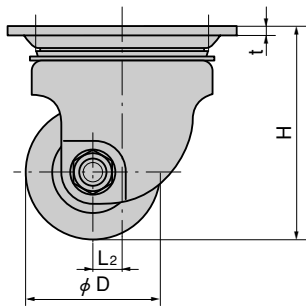
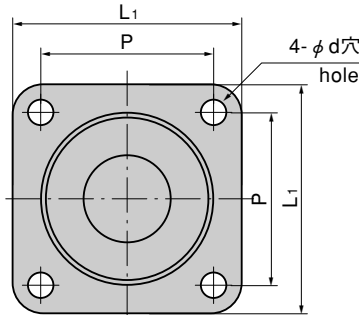

キャスターホルダー
Caster holder
材質：低密度ポリエチレン(LDPE)
Material: Low density polyethylene



商品番号 Product No.	RoHS CAD	コード Code	単 価 Price	箱入数 Quantity per box
キャスターホルダー φ50用 For caster holder	●	31078	¥90	200
キャスターホルダー φ65用 For caster holder	●	31079	¥150	150
キャスターホルダー φ75用 For caster holder	●	31080	¥190	100

商品番号 Product No.	RoHS CAD	φD	H	L1×L1	P×P	L2	W	t	φd	旋回半径 Slewing radius	許容荷重(kgf) Allowable load	製品質量 (g) Mass	コード Code	単 価 Price	箱入数 Quantity per box
K-100WHB-P-50	●	50	79	84×84	64×64	11	38	3.2	8.5	39	2.94 (300)	760	30094	¥3,400	20
K-100WHB-P-65	●	65	97	100×100	78×78	13	48	4	10.5	49	3.92 (400)	1,410	30095	¥5,600	12
K-100WHB-P-75	●	75	107	100×100	78×78	13	48	4	10.5	54	4.90 (500)	1,500	30096	¥7,200	12

●：RoHS指令対応品 ▲：RoHS指令に対応可能です。お問合せ下さい。

※箱単位はご相談下さい。



重量用
キャスター

キャスター

アジャスター付
キャスター

車輪

双輪
キャスター

ショック
アブソーバー

ボール
キャスター

戸車

台車

レベル
アジャスター

ペダル
ロック

ステップ

スライド
レール