

スライドレール (完全スライドタイプ) ステンレス製 KC-1252 鉄製 KC-252

SLIDE RAILS

KC

- 重量用
キャスター
- キャスター
- アジャスター付
キャスター
- 車輪
- 双輪
キャスター
- ショック
アブソーバー
- ボール
キャスター
- 戸車
- 台車
- レベル
アジャスター
- ペダル
ロック
- ステップ
- スライド
レール



KC-1252-12



[KC-252]

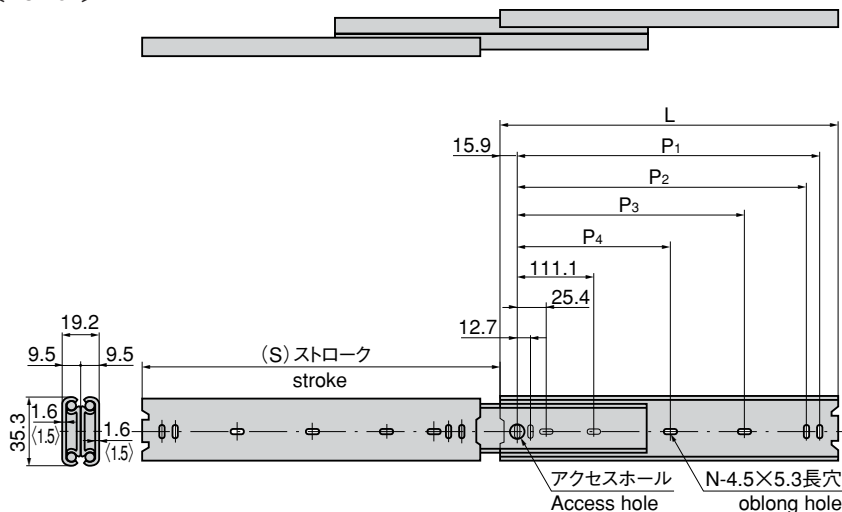

※〈 〉内はステンレス製の寸法を表す。

特徴 Feature

- [KC-1252]
- ドロワーを完全に引出せる3段引きステンレススライドレールです。
 - 抜き差しはできません。
 - Drawer can be fully extended because it's a three step system.
 - Drawer can not be stored after removal.
- [KC-252]
- スライド部はボールベアリングを使用し動きがスムーズです。
 - Slide section uses ball bearing so movement is smooth.

- [KC-1252]
- 仕様 ● 材質：ステンレス鋼板(SUS304)
- 用途 ● 医療用機器・食品機械・環境機器
- [KC-252]
- 仕様 ● 材質：冷間圧延鋼板(SPCC)
- 表面仕上：亜鉛めっきユニクロム処理(MFZn)
- 用途 ● コンピュータ周辺機器・自動販売機・複写機・通信機・医療機器・計測機器
- 納期 ● 標準品・・・即納します
- 備考 ● 取付けにはM4バインド小ねじまたはトラス小ねじをご使用下さい。

- [KC-1252]
- Specifications ● Material: Stainless steel plate (SUS304)
- Specific use ● Medical, food and environment equipment
- [KC-252]
- Specifications ● Material: Cold rolled steel plate (SPCC)
- Finish: Zinc plating unichrome treatment (MFZn)
- Specific use ● Computer peripherals, vending machines, photocopiers, communication and medical and measuring equipment.
- Remarks ● Please use M4 binding head machine screws or truss head screws for installation.

[KC-1252-200]
[KC-1252-250]

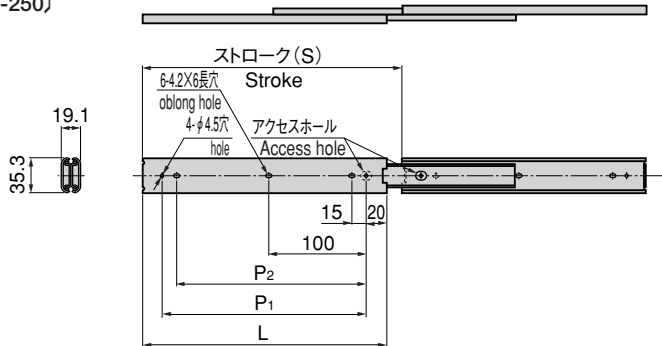

※表中の単価は1本を表します。Price on the table indicates one rail.

商品番号 Product No.		RoHS		CAD		L	P ₁	P ₂	P ₃	P ₄	N	(S)	許容荷重N (kgf/pair) Allowable load		製品質量(g) Mass		コード Code		単価 Price		箱入数 Quantity per box	
SUS	SPCC	SUS	SPCC	SUS	SPCC								SUS	SPCC	SUS	SPCC	SUS	SPCC	SUS	SPCC	SUS	SPCC
KC-1252-12	KC-252-12	●	●	●	●	304.8	273	260.3	149.2			326	500(51)	431(44)	590	645	21480	20603	¥2,650	¥880		
KC-1252-14	KC-252-14	●	●	●	●	355.6	323.8	311.1	200			377	519(53)	451(46)	700	750	21481	20604	¥2,950	¥960		
KC-1252-16	KC-252-16	●	●	●	●	406.4	374.6	361.9	250.8			428	519(53)	451(46)	800	865	21482	20605	¥3,250	¥1,050	20	20
KC-1252-18	KC-252-18	●	●	●	●	457.2	425.4	412.7	301.6	212.7		479	539(55)	470(48)	890	960	21483	20606	¥3,500	¥1,100		
KC-1252-20	KC-252-20	●	●	●	●	508	476.2	463.5	352.4	238.1		529	519(53)	451(46)	1,000	1,000	21484	20607	¥3,750	¥1,250		
KC-1252-22	KC-252-22	●	●	●	●	558.8	527	514.3	403.2	263.5		580	510(52)	441(45)	1,090	1,160	21485	20608	¥4,050	¥1,300		
KC-1252-24	KC-252-24	●	●	●	●	609.6	577.8	565.1	454	288.9		631	480(49)	421(43)	1,200	1,300	21486	20609	¥4,300	¥1,450		
KC-1252-26	KC-252-26	●	●	●	●	660.4	628.6	615.9	504.8	314.3		682	470(48)	412(42)	1,310	1,420	21487	20610	¥4,550	¥1,550	10	10
KC-1252-28	KC-252-28	●	●	●	●	711.2	679.4	666.7	555.6	339.7		732	461(47)	402(41)	1,420	1,470	21488	20611	¥4,800	¥1,650		

● : RoHS指令対応品 ▲ : RoHS指令に対応可能です。お問合せ下さい。

※箱単位はご相談下さい。

商品番号 Product No.	RoHS	CAD	L	P ₁	P ₂	S	許容荷重N (kgf/pair) Allowable load	製品質量(g) Mass	コード Code	単価 Price	箱入数 Quantity per box
KC-1252-200	●	●	200	160	145	217	539(55)		22805	¥1,650	20
KC-1252-250	●	●	250	210	195	266	588(60)		22804	¥1,800	20

● : RoHS指令対応品 ▲ : RoHS指令に対応可能です。お問合せ下さい。

※箱単位はご相談下さい。

※表中の単価は1本を表します。
Price on the table indicates one rail.

即日配達 タキゲン 全国直販店

名古屋 ☎(0568)75-5001 Fax.(0568)77-2200
 東京 ☎(03)3492-2001 Fax.(03)3492-3001
 大阪 ☎(06)6933-8001 Fax.(06)6933-8000

新潟 ☎(025)274-2500 Fax.(025)274-5700
 宇都宮 ☎(028)627-8001 Fax.(028)627-8000
 浦和 ☎(048)855-3111 Fax.(048)855-8705