

# 小型スライドレール

# KC-283

## SLIDE RAILS



### 特 徴 Feature

- 小型軽量でさまざまな機器に対応できます。
- スライド部はボールベアリングを使用し動きがスムーズです。
- It's small-sized and lightweight for various equipment.
- Slide section uses ball bearing so movement is smooth.

- 仕 様** ● 材 質：冷間圧延鋼板 (SPCC)  
 ● 表面仕上：亜鉛めっきユニクロム処理 (MFZn)
- 用 途** ● 通信機器・事務機器・試験機など各種筐体
- 納 期** ● 標準品・・・即納します
- 備 考** ● アルミ製KC-361は1435ページをご参照下さい。  
 ● 取付けにはM3バインド小ねじまたはトラス小ねじをご使用下さい。  
 ● リニアスライダークC-283-L-20もございます。

- Specifi-cations** ● Material: Cold rolled steel plate (SPCC)  
 ● Finish: Zinc plating unichrome treatment (MFZn)
- Specific use** ● Communication, office and inspection equipment
- Remarks** ● For aluminum-made(KC-361), see page 1435.  
 ● Please use M3 binding head machine screws or truss head screws for installation.  
 ● Linear slider(KC-283-L-20) is available.



KC-283-20

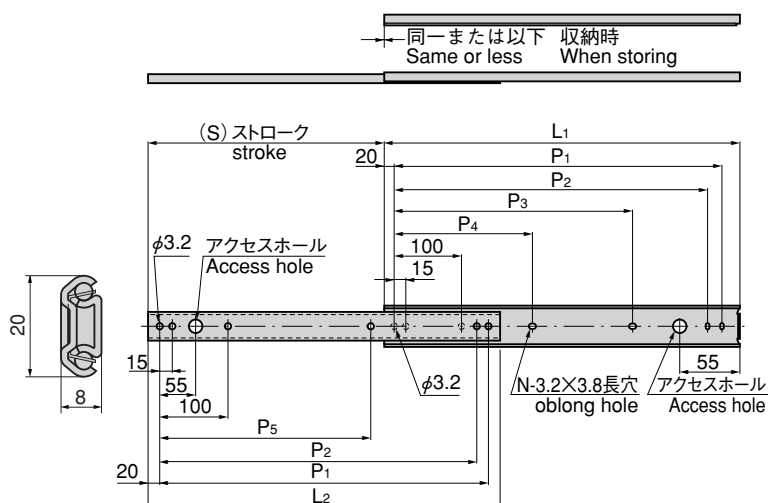

※表中の単価は1本を表します。  
 Price on the table indicates one rail.

商品番号 Product No.	RoHS	CAD	L <sub>1</sub>	L <sub>2</sub>	P <sub>1</sub>	P <sub>2</sub>	P <sub>3</sub>	P <sub>4</sub>	P <sub>5</sub>	N	(S)	許容荷重 N (kgf)/pair Allowable load	製品質量 (g) Mass	コード Code	単 価 Price	箱入数 Quantity per box
KC-283-20	●	●	200	197	160	145	100	15	100	8	134	147 (15)	100	21849	¥370	72
KC-283-30	●	●	300	297	260	245	160	100	100	10	224	147 (15)	150	21850	¥420	
KC-283-40	●	●	400	397	360	345	260	100	100	10	294	147 (15)	210	21851	¥470	
KC-283-50	●	●	500	497	460	445	360	230	337	11	384	147 (15)	260	21852	¥550	

● : RoHS指令対応品 ▲ : RoHS指令に対応可能です。お問合せ下さい。

※箱単位はご相談下さい。

### 〔特注リニアスライダークC-283-LS〕

詳細はお問合せください。

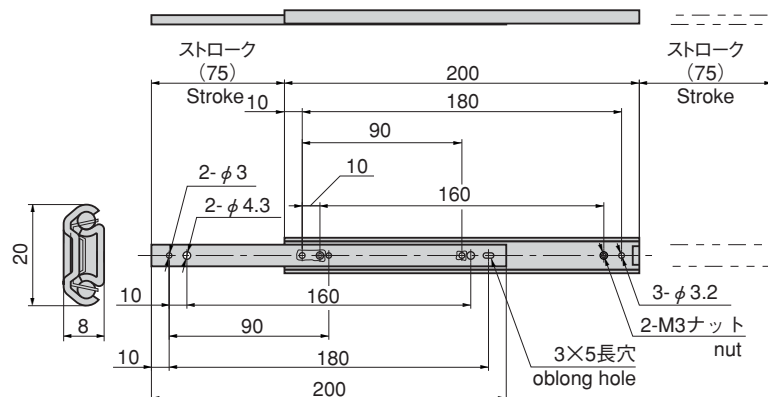

重量用  
キャスター

キャスター

アジャスター付  
キャスター

車輪

双輪  
キャスター

ショック  
アブソーバー

ボール  
キャスター

戸車

台車

レベル  
アジャスター

ペダル  
ロック

ステップ

スライド  
レール